

CITROËN C1 KEZELÉSI ÚTMUTATÓ



Innovatív együttműködés



A **CITROËN** és a **TOTAL** immár **35 éve azon dolgozik**, hogy a legújabb technológiák alkalmazásával a lehető legjobb motorokhoz a lehető legjobb kenőanyagokat fejlesszék ki.

Biztos választás



A **CITROËN** és a **TOTAL** kutatócsoportjai azért egyesítették erőiket, hogy a legjobb motor-kenőanyag kombináció létrehozásával ügyfeleik mind nagyobb megelégedésére szolgáljanak.

Ha ön **TOTAL** kenőanyagot használ, biztos lehet benne, hogy **CITROËN**-je karbantartása, teljesítménye, illetve élettartama szempontjából is a legjobbat választotta.

Ezért mondjuk, hogy a **CITROËN a **TOTAL**-t választotta.**

***A **TOTAL** a **CITROËN** partnere,
tehát az **Ön** partnere is.***

A kezelési útmutatóban bemutatásra kerülő autó az összes (széria-, illetve extra-) tartozékkal fel van szerelve. A műszaki adatok a kiadvány készítésekor voltak érvényben.

Az Ön gépkocsijának a felszereltsége a modellváltozattól, az autóhoz vásárolt extráktól függően, illetve országonként is változhat.

A használati útmutatóban szereplő tartozékok némelyike csak az év hátralévő hónapjaiban kerül forgalomba.

A leírások és az ábrák tájékoztató jellegűek.

Az AUTOMOBILES CITROËN fenntartja modelljei, illetve a tartozékok módosításának jogát, anélkül, hogy ezen útmutatót frissítenie kellene.

A kézikönyv a gépkocsi tartozéka.

Kérjük, tartsa mindig a helyén, hogy bármikor könnyen megtalálja.

Ha gépkocsiját eladja, ne felejtse el átadni a kézikönyvet az új tulajdonosnak.

BO-HU-1005/2
2005. szeptemberi kiadás



Köszönjük választását és gratulálunk új autójához.

Kérjük, hogy mielőtt útra kelne, olvassa el figyelmesen ezt az ismertetőt.

Megtalálható benne minden, a jármű vezetésével és a felszerelések működésével kapcsolatos információ, valamint azok az előírások, melyeket tanácsos betartania.

Ez a kis könyv tartalmaz mindent, amit tudnia kell a karbantartásról és a folyamatos üzemeltetésről, s ami egyben új gépkocsija biztonságos, megbízható működésének garanciája is.

Új autója alapos ismerete kellemesebbé teszi utazásait.

Az Ön gépkocsijának felszereltsége és működése a modellváltozattól, az autohoz vásárolt extráktól, a gépjármű gyártási évétől függően, illetve országonként is változhat. Előfordulhat, hogy a használati útmutatóban szereplő tartozékok némelyike az Ön gépjárműve esetében nem került forgalomba.

I. fejezet

A LÉNYEG

Műszerfal	6-7
Műszercsoport	8-10
Visszajelző lámpák	11-12
Jelzőberendezések	13-14
Ablaktörlés, ablakmosás	15
Első ülések	16
Visszapillantó tükrök	17
Légkondicionálás	18-19
Autórádió	20-21
Kormánykerék beállítása – Ablakemelők	22

II

II. fejezet

A GÉPKOCSI VEZETÉSE

II

Kulcsok – Távvezérlő	23-24
Kormányzár – Gyújtás – Önindító	25-26
A motor beindítása	27
SensoDrive sebességváltó	28-29
Kézfék – ABS rendszer	30

III

III. fejezet

A FEDÉLZETEN

III

Ajtók	31-32
Szellőzés – Fűtés – Kézi légkondicionálás ...	33-36
Hátsó ülések.....	37-39
Légzsákrendszer	40
Biztonsági eszközök gyermekek részére	41-44
Belső kényelmi berendezések	45-46
Autórádió	47-51

IV**IV. fejezet****KARBANTARTÁS****IV**

A motorháztető nyitása.....	52
Benzines motorok.....	53
Diesel motorok	54
Szintek.....	55
Feltöltési mennyiségek.....	56
Akkumulátor	57
Biztosítékok	58-61

V**V. fejezet****GYAKORLATI TANÁCSOK****V**

Tüzelőanyag	62
Izzók cseréje	63-65
Kerékcsere	66-67
Vontatás – Emelés	68

VI

VI. fejezet

MŰSZAKI JELLEMZŐK

VI

Általános jellemzők.....	69
Méreték	70-71
Fogyasztás	72
A gépkocsi azonosítása	73



BETŰRENDES TÁRGYMUTATÓ

74-76



KÉPES TÁRGYMUTATÓ

77-80

A JÁRMŰ HASZNÁLATÁVAL
KAPCSOLATOS TUDNIVALÓK

I-XXIV



MŰSZERFAL

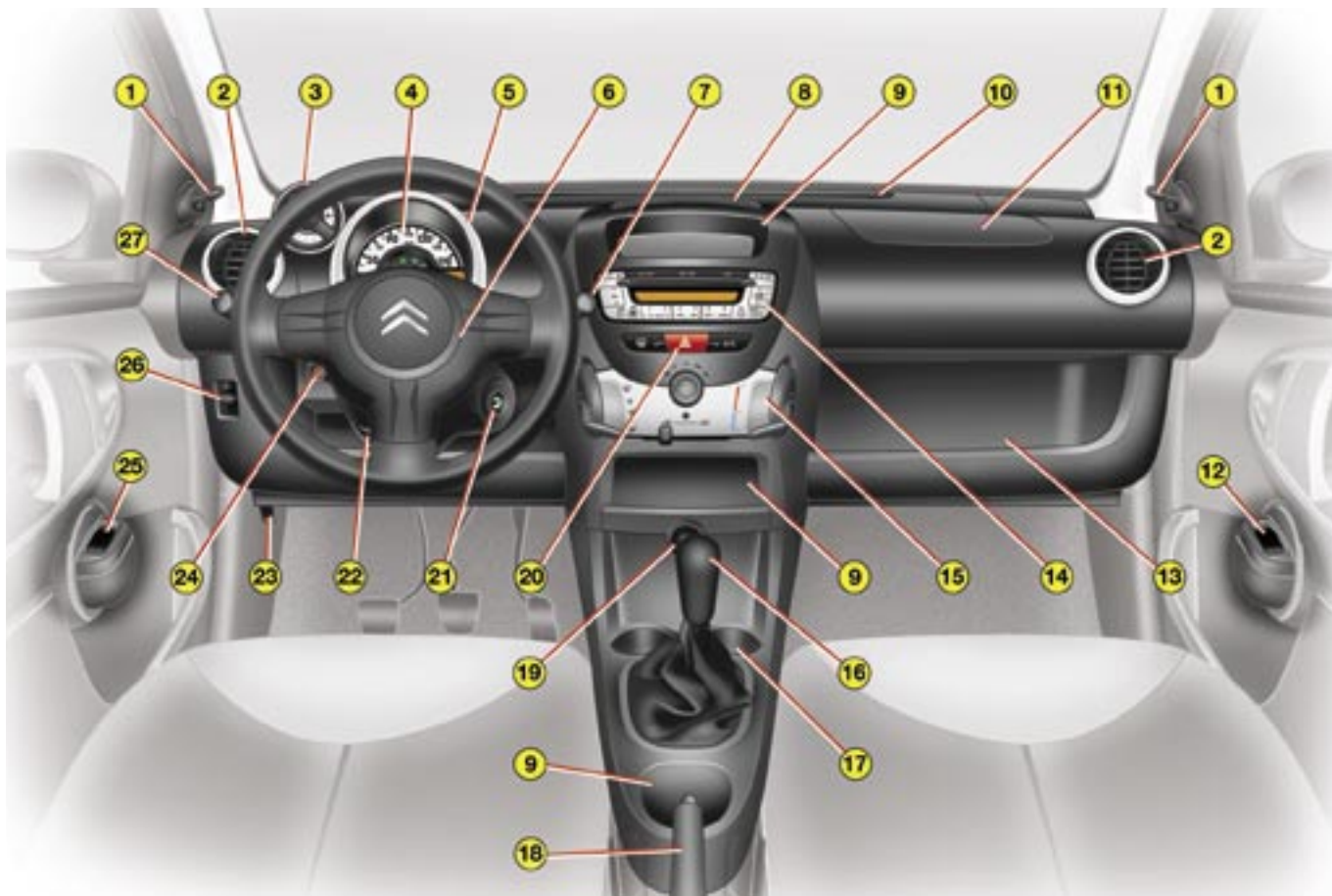

1. A külső visszapillantó beállítókarja
2. Oldalsó szellőző (állítható és lezárható)
3. Fordulatszámológó
4. Műszercsoport
5. Műszerfal alatti biztosítékdoboz (a műszercsoport borítása alatt, jobb és bal oldalon)
6. Vezetőoldali légzsák Kürt
7. Ablaktörő kapcsoló
8. Középső szellőző
9. Rakodórekeszek
10. Szélvédő jég- és páramentesítő fúvóka
11. Utasoldali légzsák
12. Utasoldali ablakemelő elektromos vezérlője
13. Rakodórekesz
14. Autórádió
15. Szellőzés, fűtés vagy légkondicionálás vezérlőgombjai
16. Sebességváltókar
17. Pohártartó
18. Kézifék
19. 12 V-os csatlakozó
20. Vészvillogó
21. Kormányzár és gyújtáskapcsoló
22. Kormánykerék beállítókar
23. Motorháztető nyitókarja
24. Utasoldali légzsák kapcsolója
25. Vezető oldali ablakemelő elektromos vezérlője
26. Fényszóró beállító
27. Világításkapcsoló és irányjelzők

MŰSZERCSONPORT



MŰSZERCSONPORT

- | | | |
|---|---|---|
| <p>1. Napi kilométerszámláló lenullázása</p> <p>2. Visszajelzők kijelzése</p> <p>3. Irányjelzők</p> <p>4. Sebességjelző</p> | <p>5. Tüzelőanyagszint-jelző</p> <p>6. Műszercsoport kijelzője:
- kapcsolt sebességfokozat és váltókar állása
- SensoDrive váltómű esetén
- összesített és napi kilométerszámláló</p> | <p>7. Hátsó ködlámpa visszajelző</p> <p>8. Országúti fény visszajelző</p> <p>9. Tompított fény visszajelző</p> <p>10. Fordulatszámjelző</p> |
|---|---|---|



FORDULATSZÁMMÉRŐ

A maximális fordulatszámhoz közeledve, amikor a fordulatszámmérő mutatója eléri a piros tartományt, magasabb sebességfokozatba kell váltania.



KIJELZŐ

Napi- és összkilométer számláló

A gyújtás ráadását követően a motor legutóbbi leállításakor kiválasztott kilométerszámláló jelenik meg.

A kijelzésre kerülő kilométerérték az **1-es** gomb megnyomásával változtatható:

- az összkilométer „ODO” kijelzéssel,
- a napi kilométerek száma „TRIP” kijelzéssel.



A napi kilométerszámláló lenullázásához válassza a napi kijelzési módot, majd tartsa lenyomva az **1-es** gombot.

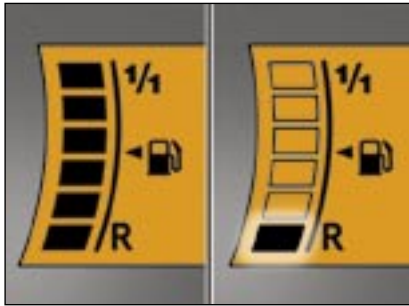

Tüzelőanyag-szintjelző

A rendelkezésre álló tüzelőanyag mennyiségéről a jelzések tájékoztatnak.

- **1/1**: a tüzelőanyag-tartály tele van.
- **R**: a tüzelőanyag-tartály tartalékban van.

Minimális tüzelőanyagszint

Ha a tüzelőanyagszint minimumra csökken és villog a szintjelző utolsó kockája, még **kb. 5 liter tüzelőanyag van a tartályban**.

Javasoljuk, hogy ilyen esetben haladéktalanul töltsé fel a tartályt.

Ha a szintjelző gyorsabban kezd villogni, még **kb. 3 liter tüzelőanyag áll rendelkezésére**.

SensoDrive sebességváltó kijelző



Váltókar EASY módban (automata üzemmód)

Az EASY üzemmód választásakor a kijelzőn az „E” betűjelzés jelenik meg.

Ha kézi üzemmódba kapcsol, a kijelzés kialszik.



Váltókar kézi üzemmódban

A kézi üzemmód választásakor a kijelzőn az „M” betűjelzés jelenik meg.

Ha EASY üzemmódba kapcsol, a kijelzés kialszik.



„N” (Üres állás)



„R” (Hátramenet)

Hátramenetbe kapcsoláskor a kijelzőn az „R” jelzés hangjelzés kíséretében villogni kezd.



Kézi üzemmód:



Kapcsolt sebességfokozat



Visszajelző

Ha járó motornál kigyullad ez a kijelző, meghibásodott a SensoDrive sebességváltó.

Forduljon a CITROËN hálózat munkatársaihoz.



A GYÚJTÁS RÁADÁSAKOR KIGYULLADÓ VISSZAJELZŐK

Forduljon a CITROËN hálózat munkatársaihoz.



Azonnali megállásra figyelmeztető jelzés (STOP)

Gyújtás ráadásakor a következő visszajelzőkkel együtt villog néhány másodpercig:

- „motorolajnyomás”,
- „hűtőfolyadék hőmérséklete”.

Azonnal meg kell állni, ha járó motornál villog.

Forduljon a CITROËN hálózat munkatársaihoz.



Motorolajnyomás visszajelzése

Raadott gyújtásnál, a motor elindulásáig világít.

Járó motornál, az azonnali megállásra figyelmeztető (STOP) jelzéssel együtt történő kigyulladásával elégtelen motorolajnyomást jelez.

Azonnal meg kell állni.

Forduljon a CITROËN hálózat munkatársaihoz.



Hűtőfolyadék hőmérsékletjelzés

Gyújtás ráadásakor néhány másodpercre villan fel.

Járó motornál történő kigyulladásával a hűtőfolyadék rendellenesen magas hőmérsékletét jelzi.

Azonnal meg kell állni.

Ellenőrizze a hűtőfolyadék szintjét.

A szint feltöltésével várja meg, amíg a motor kellőképpen lehül.

A hűtőkör nyomás alatt van.

A nyomás lecsökkentéséhez a hibaelhárítás során, az esetleges égési sérülések elkerülése érdekében előbb csak negyed fordulattal fordítsa el a zárófedelelet.

A nyomás csökkenését követően vegye le a zárófedelelet.

Ezek után a következőképpen járjon el:

- 1 - ha szükséges, végezze el a feltöltést (lásd a „Szintek” c. részt);
- 2 - ha a szint megfelelő, forduljon a CITROËN hálózat munkatársaihoz.



A kézifék, a minimális fékfolyadékszint és a fékrendszer visszajelzése

Gyújtás ráadásakor gyullad ki és a kézifék kiengedéséig világít.

Ha a visszajelző járó motornál folyamatosan világít, az a következő problémákat jelezheti:

- menet közben a kézifék behúzott vagy nem megfelelően kiengedett helyzetben van,
- a fékfolyadék túlzott mértékű csökkenése (ha a visszajelzés kiengedett kézifék esetén is világít),
- a fékrendszer meghibásodása.

Azonnal meg kell állni.

Forduljon a CITROËN hálózat munkatársaihoz.



Blokkolásgátló (ABS) rendszer visszajelzése

Minden gyújtásráadásakor néhány másodpercre villog fel.

Ha a visszajelző folyamatosan világít, meghibásodott az ABS rendszer.

A gépjármű hagyományos fékrendszere fékszereléssel mindemellett továbbra is működőképes.

Forduljon a CITROËN hálózat munkatársaihoz.

**Elektromos kormányszervo visszajelzése**

Minden gyújtásráadásakor néhány másodpercre villan fel.

A menet közben is folyamatosan világító visszajelző az elektronikus vezérlési rendszer hibáját jelzi.

Forduljon a CITROËN hálózat munkatársaihoz.

**Akkumulátortöltés-jelzés**

Gyújtás ráadásakor néhány másodpercre gyullad ki.

A menet közben is folyamatosan világító visszajelző működési rendellenességet jelez.

Forduljon a CITROËN hálózat munkatársaihoz.

**A környezetvédelmi rendszer visszajelzése**

Minden gyújtásráadásakor a motor indításáig világít.

A járó motornál is folyamatosan világító visszajelző a környezetvédelmi rendszer meghibásodását jelzi.

Megjegyzés: akkor is kigyulladhat, ha kifogyott a tüzelőanyag (lásd a „Kifogyott tüzelőanyag” c. részt).

**Előizzítás visszajelzése (dízelmotor)**

A motor indítása előtt várja meg, amíg a lámpa kialszik.

Ha a motor hőmérséklete megfelelő, a visszajelzés néhány pillanatra történő felvillanását követően azonnal indíthat.

**Víz jelenléte a gázolajsűrőben visszajelzés***

Gyújtásráadásakor néhány másodpercre villan fel.

A járó motornál is folyamatosan világító visszajelző a motor meghibásodásának veszélyét jelzi.

Forduljon a CITROËN hálózat munkatársaihoz.

**Biztonsági öv becsatolására figyelmeztető jelzés**

A gyújtás ráadását követően a visszajelző addig villog, amíg a gépjárművezető be nem csatolja a biztonsági övét.

A jelzőlámpa a kb. 15 km/órás sebesség elérését követően hangjelzés kíséretében mindaddig világít, amíg a vezető be nem kapcsolja a biztonsági övét.

**Légzsákok jelzése**

Gyújtás ráadásakor néhány másodpercre villan fel.

Légzsák hibajelző

A visszajelző villogása a légzsákok meghibásodását jelzi.

Forduljon a CITROËN hálózat munkatársaihoz.

Kiiktatott utasoldali légzsák visszajelző

Ha az utasoldali légzsák semlegesítve van, a visszajelző folyamatosan világít.

**A SensoDrive sebességváltó visszajelzése**

A járó motornál is folyamatosan világító visszajelző a SensoDrive sebességváltó meghibásodását jelzi.

* Rendeltetéstől függően.



VILÁGÍTÁS VEZÉRLÉSE

Első és hátsó lámpák

Váltás az **A** gyűrű forgatásával lehetséges.



1. Lekapcsolt lámpák.



2. Helyzetjelzők.



3. Tompított fény / Országúti fény.

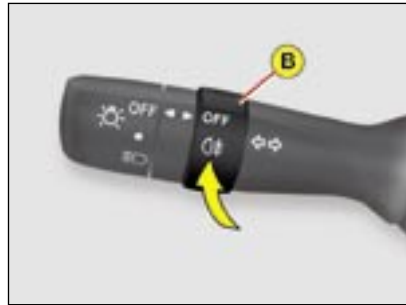

Tompított fény/Országúti fény

Az országúti fény kapcsolásához nyomja előre a kapcsolókart, a tompított fény kapcsolásához húzza maga felé a kapcsolókart.

Villantó

Húzza a vezérlőkart teljesen maga felé.

Égve felejtett lámpák

Ha a gyújtás lekapcsolását követően a vezető oldali ajtó kinyílik, és a lámpák égve maradtak, folyamatos hangjelzés hallható.

Hátsó ködlámpa



Bekapcsolt tompított fénynél fordítsa hátra a **B** gyűrűt a ködlámpa bekapcsolásához, illetve előre a ködlámpa kikapcsolásához. A funkcióállapotot a műszer-csoport visszajelzője jelzi.

Verőfényes és esős időben - akár nappal, akár éjszaka - a hátsó ködlámpa túlságosan vakít, ezért tilos a használata.

Ne felejtse el kikapcsolni a ködlámpát, ha már nincs szükség a használatára.

Irányjelzők (index)



Bal irány jelzése: nyomja a kapcsolót lefelé.



Jobb irány jelzése: nyomja a kapcsolót fölfelé.



A FÉNYSZÓRÓK BEÁLLÍTÁSA

A fényszórókat mindig a gépkocsi terhelésének megfelelően kell beállítani.

0 - 1 vagy 2 személy elöl.

-- 3 személy.

1 - 4 személy.

2 - 4 személy + megengedett maximális terhelés.

3 - Vezető+ megengedett maximális terhelés.

Alapbeállítás: 0 pozíció.



ELAKADÁSJELZŐ

Az irányjelző lámpák egyidejű működtetéséhez nyomja meg a gombot.

Levett gyújtásnál is működik.



ABLAKTÖRLŐ-KAPCSOLÓ

Első ablaktörlő berendezés

- MIST** Egyszeri törlés.
A szélvédő egyszeri letörléséhez nyomja felfelé, majd engedje el a kapcsolót.
- OFF** Kikapcsolt helyzet.
- INT** Szakaszos törlés.
- LO** Normál törlés (mérsékelt eső).
- HI** Gyors törlés (erős eső).

Első ablaktörlő

Húzza az ablaktörlő kapcsolót maga felé.



Hátsó ablaktörlő és ablakmosó

Folyamatos törléshez fordítsa az **A** gyűrűt „ON” helyzetbe.



Az ablakmosónak a törlés ideje alatt történő működtetéséhez fordítsa a gyűrűt előre.

Hátsó ablakmosó



Az **A** gyűrű „OFF” helyzetben (ablaktörlő nem működik).

Fordítsa maga felé, az ablakmosó folyadék a szélvédőre lövell.

Ha gépkocsiját automata mosóban mosatja, kapcsolja le a gyújtást és ellenőrizze, hogy az ablaktörlő lapátok alsó pozícióban vannak. Télen, tanácsos megvárni a szélvédő jégmentesítését, mielőtt bekapcsolja az ablaktörlőt.

ELSŐ ÜLÉSEK



ELSŐ ÜLÉSEK

1. Hosszanti beállítás

Húzza felfelé a beállító kart és csúsztassa az ülést előre vagy hátra, a kívánt pozícióba.

**2. Beszállás a hátsó ülésekre (3 ajtós modell)**

Rögzítse a biztonsági övet a függőleges ajtókerethez.

Tolja hátra az **A** kart, hajtsa előre az üléstámlát, majd tolja előre az ülést.

Az ülés visszaállításához hajtsa hátra az üléstámlát ütközésig.

Végezze el a hosszanti beállítást és állítsa be az üléstámla dőlésszögét.

Ügyeljen rá, hogy utasai vagy valamilyen tárgy ne akadályozza az ülés beállítását.

**3. A háttámla dőlésszögének beállítása**

Nyomja hátra az **A** kart, és állítsa be a háttámla dőlésszögét.





VISSZAPILLANTÓ TÜKRÖK

Külső visszapillantó tükrök

A beállítókkal állítsa a visszapillantót a kívánt helyzetbe (belülről).

A tükör behajtása/kihajtása

Parkolásakor a tükrök kézzel be-, illetve kihajthatók.



Belső visszapillantó tükör

A belső visszapillantó tükör kétféle helyzetbe állítható:

- nappali (normál),
- éjszakai (fényvisszaverődés ellen).

Átkapcsoláshoz nyomja előre, vagy húzza vissza a visszapillantótükör alsó szélén lévő kart.

LÉGKONDITIONÁLÁS













Modellváltozattól függően, gépjárműve:

- hűtő-fűtőrendszerrel,
- légkondicionálóval rendelkezik.

1. Légkondicionálás bekapcsolása/kikapcsolása
2. Hőmérséklet beállítása
3. Levegőmennyiség beállítása
4. Belső levegő újraáramoltatása / Külső levegő
5. Levegőelosztás
6. Hátsó szélvédő jégmentesítése









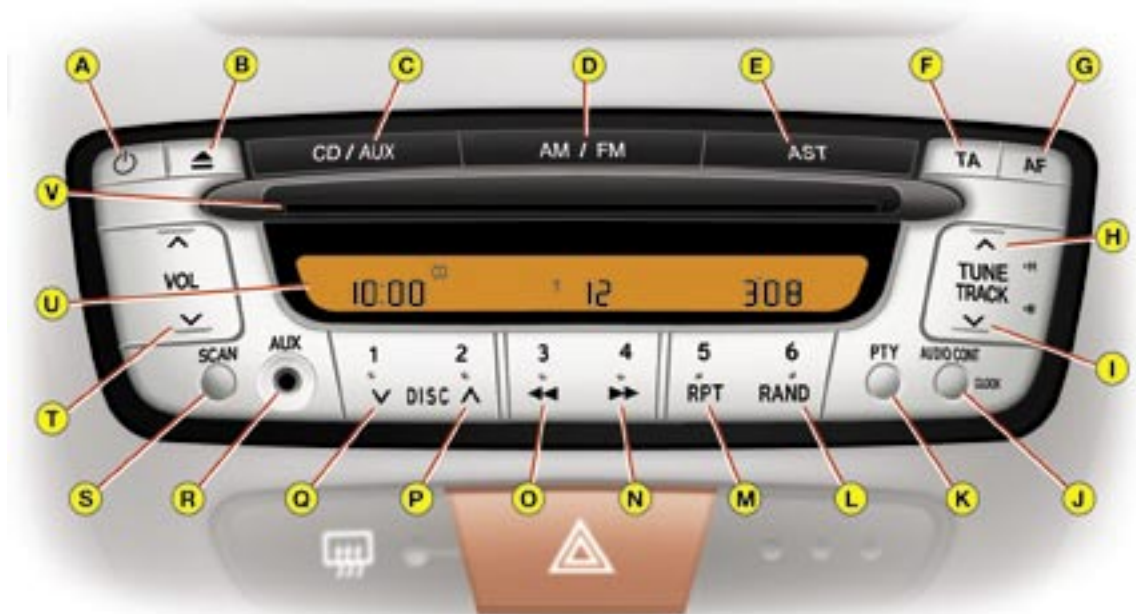

A rendszer megfelelő használata érdekében a következőket javasoljuk:

Funkció...					
Hűtés		Kapcsoláskor hideg, majd egyéni beállítás szerint	Kapcsoláskor maximális, majd egyéni beállítás szerint	ON	 bekapcsolásakor
Fűtés		Kapcsoláskor meleg, majd egyéni beállítás szerint	Kapcsoláskor maximális, majd egyéni beállítás szerint	-	 bekapcsolásakor
Jégmentesítés Páramentesítés		Meleg	Maximális	ON	

AUTÓRÁDIÓ



Gomb		Funkció
A		Bekapcsolás/Kikapcsolás
B		CD kiadás
C	CD/AUX	CD, CD-váltó vagy egyéb csatlakoztatott hangforrás választása.
D	AM/FM	Rádió üzemmód és AM / FM (FM1, FM2, FM3) hullámsávok választása.
E	AST	Autostore: 6 AM és FM3 állomás automatikus memorizálása.
F	TA	Közúti információk (TA) funkció bekapcsolása/kikapcsolása.
G	AF	Frekvenciakövetés (AF) funkció bekapcsolása/kikapcsolása.
H	 .H	Óra beállítása - Hangbeállítások - Manuális frekvenciakeresés (emelkedő sorrendben). CD és CD-váltó üzemmód: léptetés a következő számra.
I	 .M	Percek beállítása - Hangbeállítások - Manuális frekvenciakeresés (csökkenő sorrendben). CD és CD-váltó üzemmód: léptetés az előző számra.
J	AUDIO CONT <small>CLOCK</small>	Hozzáféres a hangbeállításokhoz (BASS / TRE / FAD / BAL) - 2 másodpercig benyomva tartva: az óra beállítása.
K	PTY	Műsортípus kiválasztása.
L	RAND	CD és CD-váltó üzemmód: az éppen hallgatott CD számainak véletlen sorrendben történő lejátszása.
M	RPT	CD üzemmód: az éppen hallgatott szám újbóli lejátszása. CD-váltó üzemmód : az éppen hallgatott CD újbóli lejátszása.
N		CD és CD-váltó üzemmód: gyors lejátszás (előre).
O		CD és CD-váltó üzemmód: gyors lejátszás (visszafelé).
P		CD-váltó üzemmód : az előző CD kiválasztása.
Q		CD-váltó üzemmód : a következő CD kiválasztása.
R	AUX	Kiegészítő csatlakozó egyéb berendezés csatlakoztatásához.
S	SCAN	CD vagy CD-váltó üzemmód: rövid gombnyomás, behallgatás a CD számainak elejébe. Behallgatás az egyes rádióadókbá - Két gombnyomás: automatikus frekvenciakeresés (emelkedő sorrendben).
T	VOL	Hangerő beállítása.
U		Kijelző.
V		CD behelyező nyílás.
1 - 6	1 2 3 4 5 6	Két másodpercig benyomva tartva: állomás beprogramozása. A beprogramozott állomás kiválasztása.

KORMÁNYKERÉK BEÁLLÍTÁSA ABLAKEMELŐK



KORMÁNYKERÉK- MAGASSÁG ÁLLÍTÁSA

A kormányoszlop kireteszeléséhez a **gépjármű álló helyzetében** nyomja lefelé a kart.

Állítsa be a kívánt magasságot, majd a kart visszanyomva reteszelve a kormányoszlopot.



AZ ELEKTROMOS ABLAKEMELŐK

A gépjárművezetőnek és az első utasnak is rendelkezésére áll egy-egy elektromos ablakemelő.

A gyújtás ráadását követően használja az **1-es** kapcsolót. Az ablak mozgása a kapcsoló elengedését követően azonnal megáll.

Mindig vegye ki a gyújtáskulcsot, még akkor is, ha csak rövid időre hagyja el a gépjárművet.
A gépjárművezetőnek meg kell győződnie arról, hogy az első utas rendeltetésszerűen használja-e az ablakemelőt.
Az ablakemelők működtetése során figyeljen a gépjárműben tartózkodó gyermekekre.



A gépkocsival együtt átadott kulcskészleten és távvezérlőn kívül legfeljebb három új kulcsot igényelhet.

Az összes kulcs elvesztése egy nagyobb költségekkel járó beavatkozást tesz szükségessé gépkocsiján.

Forduljon a CITROËN hálózat munkatársaihoz.

Kulcsok

A kulcsok lehetővé teszik az első ajtók, a csomagtartó és a tanksapka nyitását, valamint a kormányzár oldását, az utasoldali légszák kiiktatását és a gyújtás rákapcsolását.

Központi zárás

A vezető oldali ajtó zárjának reteszelésével/oldásával reteszelteti/oldhatja az összes ajtó és a csomagtartó zárját.

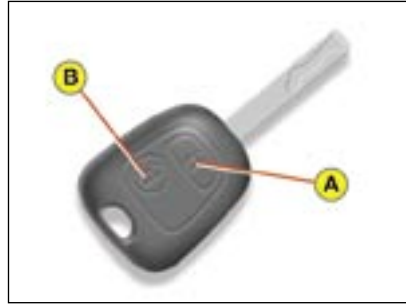

Távvezérlő

A távvezérlő segítségével zárhatja/nyithatja távolról a gépkocsi zárjait, és a távvezérlővel hozhatja működésbe a lokalizáló funkciót is.

A zárok reteszelése

A távvezérlő **A** gombjának benyomásával zárhatja távolról a gépkocsit.

A művelet sikeres végrehajtását az irányjelzők gyors felvillanása jelzi.

A zárok oldása

A távvezérlő **B** gombjának benyomásával nyithatja a gépkocsit.

A művelet sikeres végrehajtását az irányjelzők gyors villogása jelzi.

Megjegyzés: ha a zárok reteszelését követően észreveszi, hogy valamelyik ajtó nincs jól bezárva, csukja be és reteszelve újra a gépkocsi zárjait.

A gépjármű lokalizálása

A korábban reteszelt gépjármű parkolóban történő lokalizálásához:

☞ nyomja meg az **A** gombot, az irányjelző lámpák felvillannak.

Megjegyzés:

több nagyfrekvenciás műszer (mobiltelefon, házi riasztó stb.) párhuzamos használata átmeneti zavarokat okozhat a távvezérlő működésében.

FIGYELEM!

A távvezérlő gombjának véletlen benyomása (akár a zsebben is) a zárok nyitását eredményezheti.

ELEKTRONIKUS INDÍTÁSGÁTÓ BERENDEZÉS

Az elektronikus indításgátó berendezés blokkolja a motor befecskendező-számítógépét a gyújtás levételét követően, megakadályozva ezzel a gépkocsi elindítását illetéktelen személyek számára.

Minden kulcsban egy saját kóddal rendelkező elektronikus egység található. A gyújtás ráadásakor az indításgátó berendezés felismeri a kulcs kódját és engedélyezi a motor beindítását.

A rendszer meghibásodása esetén a gépjármű nem indul el.

Forduljon a CITROËN hálózat munkatársaihoz.

A távirányító elemének cseréje.

Az elem cseréjéhez csavarozza ki a csavart, majd egy pénzérme segítségével a gyűrű tájkán pattintsa szét a távvezérlőt.

CR 2016/3 voltos elem.

Ha a távvezérlő az elem cseréjét követően továbbra sem működik, tanítsa be újra.

Mivel erősen környezetszennyező fémeket tartalmaz, a távvezérlő elemét ne dobja ki.

Adja le a CITROËN márkaszervizben, vagy bármely más gyűjtőhelyen.



A távvezérlő betanítása

Elemcserét vagy meghibásodást követően szükségessé válhat a rendszer betanítása.

- ☞ Vegye le a gyújtást.
- ☞ Adja rá a gyújtást.



☞ Nyomja meg, és néhány másodpercig tartsa lenyomva a távvezérlő egyik gombját.

☞ Vegye le a gyújtást és vegye ki a kulcsot a gyújtáskapcsolóból.

A távirányító újból működőképes.

Ha a távvezérlő továbbra sem működik, forduljon a CITROËN hálózat munkatársaihoz.

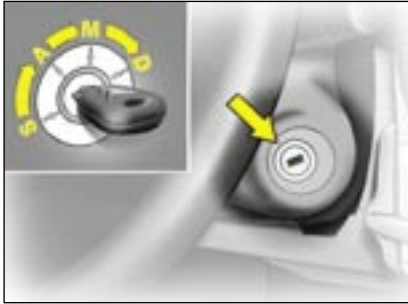
**S: Kormányzár**

A kormányzár kioldása érdekében könnyedén forgassa a kormánykereket, és közben finoman fordítsa el a kulcsot.

A: Rádió+

Lehetővé teszi egyes elektromos berendezések használatát. Ebben a pozícióban kigyullad a töltésjelző lámpa.

M: Gyújtás

A következő visszajelzőknek ki kell gyulladniuk: STOP, hűtőfolyadék hőmérséklet- és szintjelző, akkumulátortöltés, kézifék, olajnyomás, ABS, kicsatolt vezető oldali biztonsági öv, légzsák, környezetvédelmi rendszer. A gépkocsi változatától függően a következő visszajelzőknek is ki kell gyulladniuk egy rövid időre:

SensoDrive sebességváltó, elektromos szervokormány, víz a gázolajban. Ha ezek a visszajelzők nem gyulladnak ki, valamilyen hiba áll fenn.

D: Önindító

Engedje el a kulcsot, ha a motor beindult. Soha ne működtesse az önindítót járó motornál.

Gyújtás pozícióban a következő visszajelzők tesztelhetők:



KORMÁNYZÁR - GYÚJTÁS ÖNINDÍTÓ

Kormányzár

S: A kulcs levétele után fordítsa el a kormánykereket, a kormányzár bekapcsolásához. A kulcs csak **S** helyzetben vehető ki.

A: Ebben a helyzetben oldható a kormányzár (miután a kulcsot **A** pozícióba állította, szükség esetén kissé forgassa el a kormánykereket).

M: Gyújtás pozíció.

D: Indítás pozíció.

A motor beindítása és leállítása, lásd „A motor beindítása” c. részt.

**SOHA NE VEGYE LE A KULCSOT A GÉPKOCSI TELJES
LEÁLLÁSA ELŐTT.**

**FONTOS, HOGY MENET KÖZBEN A MOTOR ÁLLANDÓAN
JÁRJON ÉS ÍGY MŰKÖDHESSEN A FÉK- ÉS
KORMÁNYRÁSEGÍTŐ**

**(másképp fennáll a veszély, hogy a kormányzár bekapcsol és a
biztonsági berendezések nem működnek teljes hatékonysággal).**

Megállás és a gyújtáskulcs levétele után, szükség esetén kissé
fordítsa el a kormányt, hogy ezzel biztosítsa a kormányzár
reteszelését.

Kézi (manuális) sebességváltó

- Győződjön meg arról, hogy a váltó üresben áll.
- Nyomja be a fékpedált és ne lépjen a gázra.
- Diesel motor esetén: fordítsa a kulcsot gyújtás pozícióba. Várja meg, míg kialszik az izzítást jelző lámpa (ha ég).
- A kulcs elforgatásával párhuzamosan addig működtesse az önindítót, amíg a motor be nem indul (legfeljebb tíz másodpercig).
- 0°C alatti hőmérsékleten az indítási folyamat közben nyomja be a kuplungpedált, hogy az indítás könnyebb legyen. Indítás után lassan engedje fel a kuplungpedált.

SensoDrive sebességváltó

- Nyomja be a fékpedált.
- Ne nyomja be a gázpedált.
- A kulcs elforgatásával párhuzamosan addig működtesse az önindítót, amíg a motor be nem indul (legfeljebb tíz másodpercig).

**Tanács****Diesel változat**

Mielőtt leállítaná a motort, hagyja járni alapjáraton pár másodpercig, amíg a turbókompresszor működési sebessége normalizálódik.

A gyújtás lekapcsolásakor soha ne nyomja be a gázpedált, mert az a turbókompresszor súlyos károsodásával járhat.

Megjegyzés: ha a motor elsőre nem indul, vegye le a gyújtást. Várjon tíz másodpercig, majd önindítózzon a fent ismertetett módon.

FIGYELEM!
NE JÁRASSA A MOTORT ZÁRT,
VAGY ROSSZUL SZELLŐZŐ HELYEN.



A SENSODRIVE SEBESSÉGVÁLTÓ

Az öt fokozatú SensoDrive sebességváltóval választhat a kényelmes **automatikus** váltás, és a „vezetés élményét” nyújtó **mechanikus váltás** között.

Vezetési mód

A vezetési mód kiválasztása a sebességváltókar elmozdításával lehetséges.

Reverse „R”: hátramenet. A fokozat a gépjármű álló helyzetében vagy kb. 6 km/óra alatti sebesség esetén kapcsolható.

Hátramenetbe kapcsoláskor a kijelzőn az „R” jelzés hangjelzés kíséretében villogni kezd.

Neutral „N”: üres.

A motor indításához mozdítsa el a kart jobbra, **N** állásba.

Easy „E”: automata sebességváltás.

Manual (+ / -) „M”: mechanikus sebességváltás.

A vezető tájékoztatása

A kiválasztott **R**, **N**, **E** vagy **M** vezetési mód betűjele és az éppen kapcsolt sebességfokozat száma (1-5) kijelzésre kerül a műszercsoport kijelzőjén.

A gépjármű indítása

Behúzott kézifék mellett nyomja le a fékpedált, majd a motor indításához válassza az **N** állást.

Lenyomott fékpedállal válassza az **R**, **E** vagy **M** állást.

Engedje ki a kéziféket, engedje fel a fékpedált, majd adjon gázt.

Megjegyzés: ebben a három állásban, járó motornál a vezetőoldali ajtó kinyitásakor hangjelzés hallható.

E állásból bármikor **M**-be válthat és ugyanez fordítva is lehetséges.



EASY vezetési mód (automatikus üzemmód)

A sebességváltókar segítségével válassza az **E** állást.

A kapcsolt sebességfokozat megjelenik a műszercsoport kijelzőjén.

A rendszer folyamatosan a leginkább megfelelő sebességfokozatot választja ki.

Ha az ellenállási ponton túl nyomja a gázpedált, az erőteljesebb gyorsítás elősegítése érdekében a SensoDrive sebességváltó alacsonyabb sebességfokozatot választ.

Mechanikus üzemmód

Állítsa a sebességváltókart **M** állásba, majd a kar megnyomásával válasszon alacsonyabb vagy magasabb sebességfokozatot:

- hátrafelé, „+” magasabb fokozatba történő váltáshoz,
- előre, „-” alacsonyabb fokozatba történő váltáshoz.

A kapcsolt sebességfokozat megjelenik a műszercsoport kijelzőjén kerül kijezésre.

Alulvezéreltség esetén, a motor lefulladásának elkerülése érdekében a rendszer automatikusan alacsonyabb sebességfokozatot választ.

A kuplung túlmelegedése esetén automatikusan az **N** fokozat kerül kiválasztásra, és hangjelzés kíséretében villogni kezd az **N** szimbólum.

A gépjármű megállítása

A motor leállítását megelőzően **N** állásba válthat, hogy a sebességváltó üresbe kerüljön.

A gépjármű álló helyzetben történő rögzítéséhez minden esetben be kell húznia a kéziféket.

A gépjármű lejtőn történő megállításhoz használja a féket, és helyezze a sebességváltókart N, E vagy R állásba.

A gépjármű álló helyzetben tartáshoz soha ne használja a gázpedált.

Működési rendellenesség



Ha ráadott gyújtásnál kigyullad a visszajelző, meghibásodott a sebességváltó.

Forduljon a CITROËN hálózat munkatársaihoz.

A motor indítása közben a fékpedált feltétlenül lenyomva kell tartani. Mozgásban lévő gépjármű esetén soha ne válassza az N (üres) állást. A gépjármű álló helyzetben történő rögzítéséhez minden esetben be kell húznia a kéziféket.

KÉZIFÉK

Behúzása

Húzza be a kéziféket, hogy megakadályozza a gépjármű elmozdulását.

Oldása

A kézifék kiengedéséhez húzza meg a markolatot és nyomja be a gombot.



A menet közben kigyulladó visszajelző a behúzza maradt vagy nem megfelelően kiengedett kézifékre figyelmeztet.

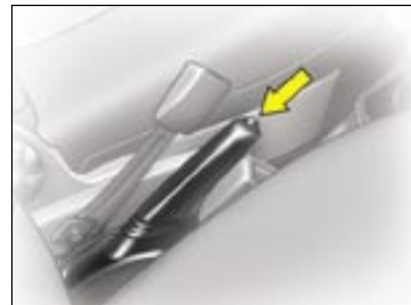

Lejtőn történő parkolásakor fordítsa a kerekeket a járdaszegély felé és húzza be a kéziféket.

ABS BLOKKOLÁSGÁTLÓ ÉS FÉKRENDSZER

A fékrendszerhez kapcsolódó ABS rendszer fékezéskor növeli gépkocsija stabilitását és kormányozhatóságát, különösen sérült vagy csúszós útszakaszokon.

A blokkolásgátló rendszer automatikusan lép működésbe, ha fennáll a kerekek blokkolásának veszélye.

Az ABS rendszer normál működését a fékpedál enyhe vibrálása kísérheti.

Megjegyzés: kerékcseré esetén (abroncsok és felnik), csak engedélyezett kerekeket használjon.



Ezen visszajelző kigyulladásra az ABS rendszer nem megfelelő működését jelzi, aminek következtében fékezéskor csökkenhet a gépkocsi feletti uralma.

Forduljon a CITROËN hálózat munkatársaihoz!



E két visszajelző egyidejű kigyulladásra a fékrendszer meghibásodását jelzi, aminek következtében fékezéskor csökkenhet a gépkocsi feletti uralma.

Azonnal álljon meg!

Forduljon a CITROËN hálózat munkatársaihoz!

Vészfékezés esetén folyamatosan, erősen nyomja a fékpedált.



AJTÓK

Ajtók nyitása/zárása belülről

Az ajtó zárásához nyomja be az **A** gombot.

Az ajtó nyitásához húzza fel az **A** gombot.

Megjegyzés: a gépkocsi zárjai belülről reteszelhetők, de az ajtók kilinccsel ilyenkor nem nyithatók.

Soha ne hagyja a kulcsot vagy a távvezérlőt a gépkocsiban, ha kiszáll az autóból.

Az ajtók központi zárása/nyitása a vezetőoldali ajtóról

A gépkocsi zárainak reteszeléséhez/oldásához nyomja be, vagy húzza fel a vezetőoldali ajtó **A** gombját.

Nyitott vezetőoldali ajtóra figyelmeztető jelzés

Ha a vezetőoldali ajtó nyitva marad, a mennyezetvilágítás nem alszik el (ha a funkció be van kapcsolva).

Ne feledje, hogy ha reteszelt ajtókkal utazik, egy esetleges vészhelyzetben ez megnehezíti a segítségére sietők bejutását a kocsiba.

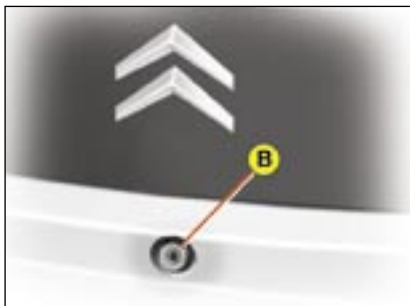

CSOMAGTARTÓ

A csomagtartó nyitása / zárása kulccsal

A kulcs segítségével nyissa ki a csomagtartó **B** zárját, majd emelje fel a csomagtartó fedelét.



A csomagtartó nyitása / zárása távvezérlővel

A távvezérlővel nyithatja, illetve zárhatja a csomagtartót.

A csomagtartó nyitásához nyomja meg a **C** gombot, majd emelje fel a csomagtartó fedelét.

Megjegyzés: a csomagtartó nyitása / zárása a vezető oldali ajtó **A** gombjával is lehetséges.



MENNYEZETLÁMPA



Ebben az állásban a vezetőoldali ajtó kinyitásakor kigyullad.



A mennyezetlámpa kikapcsolt állapotban van, ilyenkor nem világít.



Folyamatos világítás.

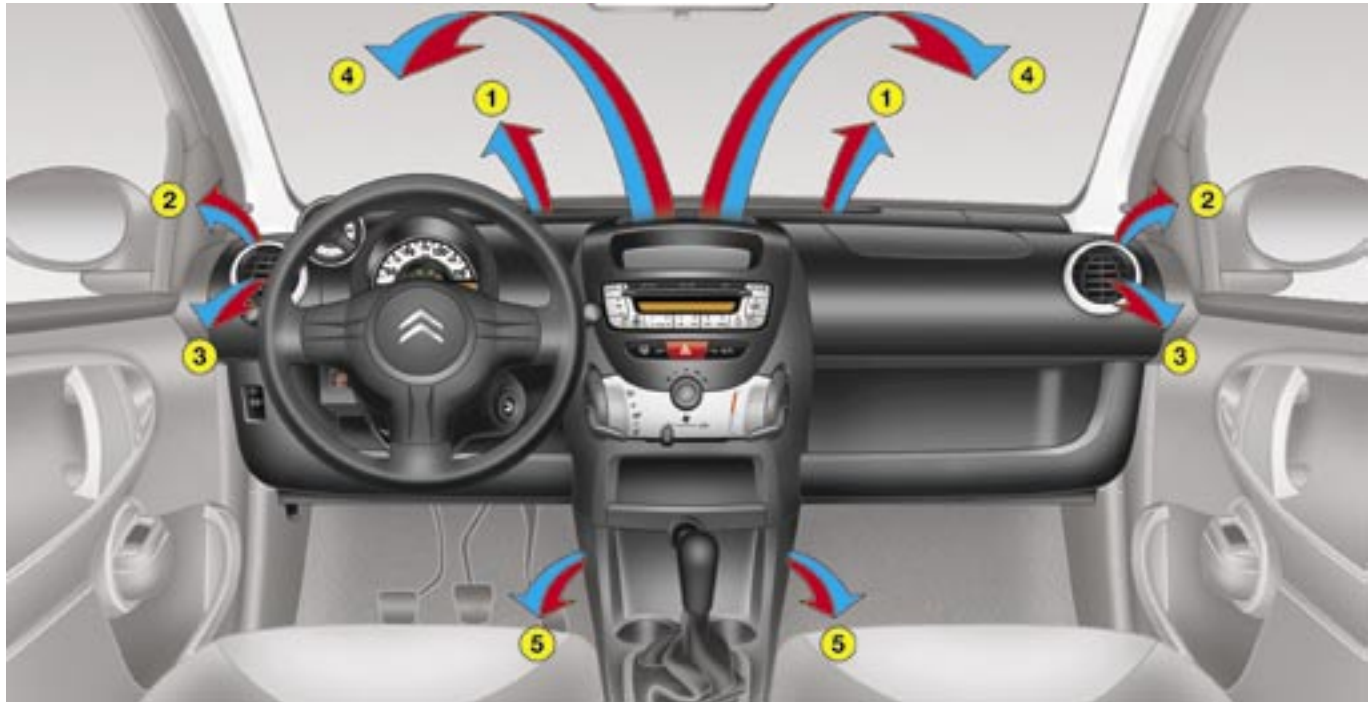

SZELLŐZÉS

1. A szélvédő jég- vagy páramentesítő fűvókái.
2. Az oldalsó ablakok jég- vagy páramentesítő fűvókái.
3. Oldalsó szellőzők.
4. Középső szellőző.
5. Levegőfúvó nyílások az utasok lába felé.

LÉGKONDITIONÁLÁS

A. A légkondicionálás bekapcsolása/kikapcsolása

Járó motornál nyomja be a kapcsolót, a visszajelző kigyullad.

Ha a C vezérlő „0”-n áll, a légkondicionáló nem működik.

Ha a légkondicionáló nem működik, az utastér hőmérséklete nem lehet alacsonyabb a külső hőmérsékletnél.

A megfelelő működés érdekében rendszeresen ellenőrizze a berendezést.

A klímaberendezés választófalain lecsapódott víz az erre a célra kialakított furaton távozhat, tehát megállás után kis víztócsa keletkezhet a kocszi alatt.



A kompresszor tömítettségét úgy lehet hosszú ideig megőrizni, ha havonta legalább egyszer működésbe helyezi.

A klímaberendezés bármelyik évszakban hasznos, mert csökkenti a levegő páratartalmát.

A berendezés hatékonysága érdekében tartsa bezárva az ablakokat.

Ha az autó hosszabb ideig napos helyen állt és túl meleg a belső tér levegője, nyissa ki az ablakokat és szellőztesse pár percig az utasteret, majd zárja vissza az ablakokat.

A légkondicionáló a működéséhez a motor energiáját használja fel, ami növeli a gépkocsi fogyasztását.

A levegőbemenet

Vigyázzni kell a levegő bemeneti rácsának és a szélvédő aljánál lévő járatoknak a tisztaságára (száras falevelek, hó lehet rajtuk).

A gépkocsi nagy nyomáson történő tisztítása esetén ügyeljen arra, hogy a vízszugár ne érje a levegőbemeneti nyílást.

A levegő keringetése

A tökéletesen egyenletes levegőelosztás érdekében ne takarja le a levegő bemeneti rácsát, a szellőzőket, a szellőzőnyílásokat és a levegőt az utasok lába felé fúvó nyílásokat.

A középső szellőzőnyílásokat rácsok borítják, melyekkel irányíthatja a levegőáramlást.

Pollen- és porszűrő

Járművében szűrő gondoskodik a pollenek és a por szűréséről.

A szűrőt a karbantartási előírásoknak megfelelő időközönként kell cserélni (lásd: Szervizfüzet).

B. Hőmérsékletszabályozás

Fordítsa a szabályozókereket a kékből (hideg) a piros (meleg) zónába a hőmérséklet igény szerinti beállításához.

C. Levegőmennyiség beállítása

A gyújtás rákapcsolásakor fordítsa el a kapcsolót a befűjt levegő mennyiségének igény szerinti beállításához.

D. Levegő újraáramoltatása / Külső levegő

A belső levegő újraáramoltatása lehetőséget nyújt a külső kellemetlen szagoktól való elszigetelődéssre.

A légkondicionáló és a belső levegő újraáramoltatása funkció együttes használatával növelheti a légkondicionálás hatékonyságát.

Nedves időben a levegő újraáramoltatása bepárásihatja az ablakokat.

Amint lehetséges, állítsa a **D** kézi szabályozót jobbra, „külső levegő” pozícióba, a jobb levegőminőség biztosítása végett.

A külső levegő felhasználásával megelőzhető és megszüntethető a szélvédő és az oldalsó ablakok párasodása.

E. Levegőelosztás

A szélvédő és az oldalsó ablakok felé.

A szélvédő és az oldalsó ablakok gyors páramentesítéséhez:

- állítsa a **B** hőmérséklet-szabályozót és a **C** levegőmenyiség-szabályozót maximumra,
- állítsa a **D** szabályozót „levegőbeszívás” pozícióba,
- kapcsolja be a légkondicionálót az **A** gombbal.



Légáram a szélvédő, az oldalsó ablakok és az utasok lába felé.



Légáram az utasok lába felé.
Fűtés esetén javasolt pozíció.



Légáram az utasok lába felé a középső és az oldalsó szellőzőkből.



Légáram a középső és az oldalsó szellőzőkből.
Légkondicionálás esetén javasolt pozíció.

A levegőelosztás módosításához állítsa a szabályozót köztes pozícióba.

F. A hátsó szélvédő jégmentesítése

Járó motornál nyomja be az **F** gombot, a visszajelző kigyullad.

Ezzel bekapcsolta a hátsó szélvédő jégmentesítését. Lekapcsolásához nyomja meg újra az **F** gombot.

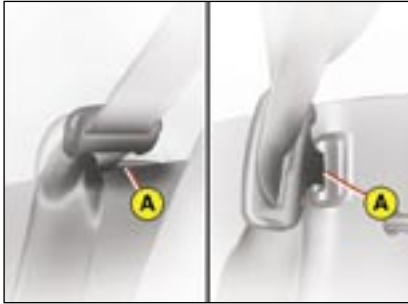

3 ajtós
modell

5 ajtós
modell

HÁTSÓ BIZTONSÁGI ÖVEK

A biztonsági övek csatját helyezze az **A** tartóba.

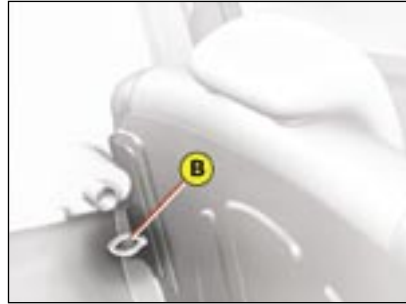

HÁTSÓ ÜLÉSEK

Az osztott, vagy monoblokk háttámla előredöntése

A műveletet a gépkocsi mögül, nyitott csomagtartónál végezze.

A háttámla döntése:

- ellenőrizze a biztonsági öv megfelelő rögzítését a háttámla oldalán,
- engedje le teljesen a fejtámaszokat (lásd: „hátsó fejtámaszok”),
- húzza meg a csomagtartóban, a háttámla mögött található **B** kar(oka)t (a különálló ülésekhez egy-egy, az osztatlan üléspadhoz kétfő kar tartozik), és közben döntse előre az üléstámlát.



Az osztott, vagy monoblokk háttámla visszaállítása

- döntse hátra az üléstámlát és rögzítse a **C** rögzítőgyűrűbe.

Vigyázzon, nehogy beakadjon a biztonsági öv, különösen az üléstámla és a C rögzítőgyűrű közé.

Ellenőrizze az ülés vagy az üléspad rögzítését.

HÁTSÓ FEJTÁMASZOK

A hátsó fejtámaszok kivehetők. Két helyzetbe állíthatók :

- felső, használati helyzet.
- alsó, tárolási helyzet.

Felemeléshez húzza a fejtámlát felfelé.

Leengedéshez először az **A** csapot, majd a fejtámaszt nyomja meg.

A fejtámasz eltávolítása:

- enyhén döntse meg a háttámlát,
- állítsa a fejtámaszt felső helyzetbe,
- a fejtámaszt folyamatosan felfelé húzva nyomja meg az **A** csapot.

Visszahelyezés :

- enyhén döntse meg a háttámlát,
- helyezze a fejtámasz szárait a nyílásokba.

A fejtámasz alsó helyzetbe történő állításához nyomja meg az **A** csapot.

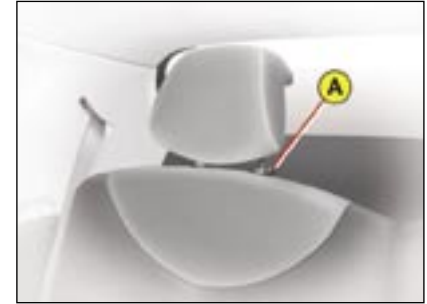



HÁTSÓ ABLAKOK (5 ajtós változat)

A hátsó oldalablakok részre nyitásához először húzza meg, majd tolja meg a kart.

Becsukáskor húzza, majd az ablak reteszeléséhez nyomja le a kart.



A GYERMEKZÁR

A hátsó ajtók belülről történő nyitását akadályozza meg.

Nyomja az 1-es kapcsolót kifelé.

**A gyújtás ráadását
megelőzően mindig
ellenőrizze a gyermekzár
állapotát.**

Az utasoldali légszák kikapcsolása

Gyermeke biztonsága érdekében feltétlenül kapcsolja ki az utasoldali légszákot, mielőtt gyermekülést szerel az utasülésre a menetiránynak háttal. A felfúvódó légszák súlyos sérüléseket okozhat gyermekének.

☞ **Lekapcsolt gyújtásnál** helyezze a kulcsot az utasoldali légszák 1-es kapcsolójába és fordítsa „OFF” állásba, majd ebben a pozícióban húzza ki a kulcsot.

„OFF” helyzetben a légszák nem fúvódik fel ütközéskor.

Ha kiszerezte a gyermekülést az autóból, állítsa a légszák kapcsolóját „ON” helyzetbe a légszák újbóli bekapcsolásához, így egy esetleges ütközés esetén az védelmet nyújthat utasának.



A kikapcsolás ellenőrzése



Rákapcsolt gyújtásnál (kulcs a 2. pozícióban) a visszajelző felgyulladás azt jelzi, hogy az utasoldali légszák ki van kapcsolva (a kapcsoló „OFF” állásban). A visszajelző mindaddig világít, amíg az utasoldali légszákot vissza nem kapcsolja.

Biztonsági övvel rögzített GYERMEKÜLÉSEK

A következő táblázat a 2000/3 irányelvnek megfelelően ismereti, milyen esetekben rögzíthető biztonsági övvel ún. univerzális gyermekülés gépkocsija különböző üléseire, a gyermek súlyának megfelelően.

Gyermeke biztonságos szállítása érdekében olvassa el „A jármű használatával kapcsolatos tudnivalók” c. fejezet „Biztonsági eszközök gyermekek részére” c. részét.

Ülés(ek)	A gyermek súlya			
	< 10 kg és < 13 kg (0. és 0+ súlycsoport)	9 - 18 kg (1. súly- csoport)	15 - 25 kg (2. súly- csoport)	22 - 36 kg (3. súly- csoport)
Első utasülés (a)	L1, L2	L5	L3, L4, L5	L3, L4, L5
Hátsó ülés	U	U	U	U

(a) : Ha menetiránynak háttal helyez gyermekülést az első utasülésre, előtte feltétlenül iktassa ki az utasoldali légzsákokot.
Ha gyermekét az első utasülésen szeretné szállítani, tájékozódjon az országban érvényes, erre vonatkozó szabályokról.

U : Az ülésre univerzális gyermekülés szerelhető, a menetiránynak háttal és a menetiránynak megfelelően is.

L1 - L5 : Kizárólag a jelzett gyermekülések szerelhetők fel adott helyre.

Tartsa be pontosan a gyermekülés gyártója által kiadott használati utasítás beszerelésre vonatkozó utasításait!

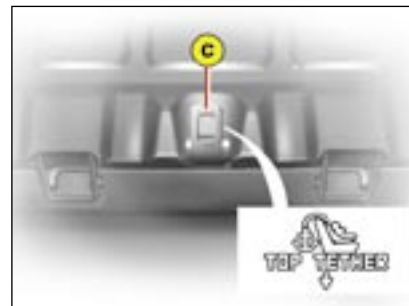
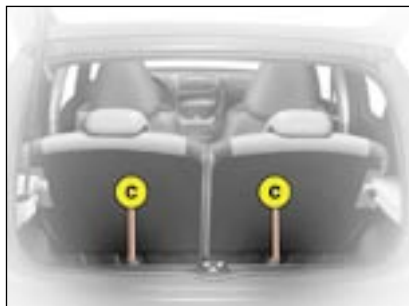
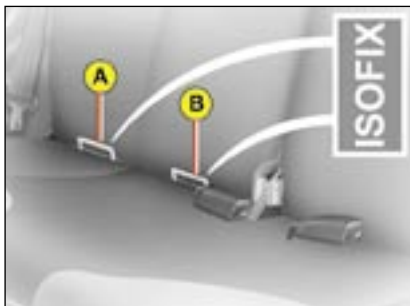

Az ISOFIX gyermekülés-rögzítők

Gépkocsija különálló hátsó ülései (1) az előírásoknak megfelelő ISOFIX rögzítőkkel rendelkeznek.

Ezek az ülések megfelelnek az új ISOFIX előírásoknak.

Mindegyik ülésen 3 db rögzítőgyűrű található:

- 2 db ún. „alsó” **a** és **b** rögzítőgyűrű került az ülés háttámlája és ülőlapja közé, egymástól kb. 28 cm távolságra;
- 1 db ún. „felső” **c** rögzítőgyűrű került az ülés hátuljára, a háttámla alsó részére. Ez az ún. Top Tether rögzítőgyűrű, mely márkajelzéssel van ellátva.

Az ISOFIX gyermekülésbe épített két rögzítőelem pontosan illeszkedik az „alsó”, vagyis az **a** és **b** rögzítőgyűrűkbe.

Egyes ISOFIX gyermeküléseken egy felső heveder is található, ami a **c** Top Tether rögzítőgyűrűbe csatlakozhat.

A felső heveder becsatolásához először emelje fel a gépkocsi ülésének fejtámaszát, és bújtsa át a csatot a csatot a fejtámasz szárai között. Majd rögzítse a csatot a **c** Top Tether gyűrűbe és húzza meg a felső hevedert.

Ez a rögzítési mód egy max. 18 kg-os gyermek biztonságos szállítását teszi lehetővé.

Az Ön gépkocsijába beszerezhető gyermeküléseket a következő oldalon lévő táblázat jelzi.

(1) A hátsó üléspad nincs felszerelve ISOFIX rögzítőgyűrűkkel.

ISOFIX GYERMEKÜLÉSEK ELHELYEZÉSÉT ISMERTETŐ ÖSSZEFOGLALÓ TÁBLÁZAT

A következő táblázat az ECE 16 európai szabványnak megfelelően ismerteti, milyen esetekben rögzíthető ISOFIX gyermekülés gépkocsija ISOFIX rögzítővel felszerelt üléseire.

Az univerzális és féluniverzális ISOFIX gyermeküléseken az ISOFIX súlycsoportot az ISOFIX emblémától jobbra található **A-G** betűjelzés mutatja.

	A gyermek súlya / hozzávetőleges életkora									
	10 kg alatt (0. súlycsoport) Kb. 6 hónapos korig		10 kg alatt (0. súlycsoport) 13 kg alatt (0+ súlycsoport) Kb. 1 éves korig			9 - 18 kg között (1. súlycsoport) Kb. 1-3 éves korig				
ISOFIX gyermekülés típusa	Mózeskosár*		„menetiránynak háttal”			„menetiránynak háttal”		„menetiránynak megfelelően”		
ISOFIX súlycsoport	F	G	C	D	E	C	D	A	B	B1
A hátsó Isfix rögzítőkre felszerelhető univerzális ISOFIX ülések	X		X	X		X	X	IUF		

IUF: Univerzális ISOFIX gyermeküléssel felszerelhető ülés. A menetiránynak megfelelően felszerelhető, felső hevederrel ellátott ISOFIX gyermekülés az ISOFIX ülések **c** Top Tether rögzítőgyűrűibe rögzíthető.

X: Adott súlycsoportba tartozó gyermeküléssel fel nem szerelhető ülés.

* Az ISOFIX mózeskosarat az alsó ISOFIX rögzítővel kell rögzíteni. A mózeskosár két helyet foglal el.

BIZTONSÁGI ESZKÖZÖK GYERMEKEK RÉSZÉRE



Rosszul beszerelt gyermekülés esetén ütközéskor a gyermek biztonsága nem garantált. Az ISOFIX rögzítéssel csökkenthető a nem megfelelő beszerelésből adódó sérülések kockázata. Az ISOFIX gyermekülés-rögzítők megbízható, egyszerű és gyors rögzítést tesznek lehetővé.

RÖMER Duo ISOFIX gyermekülés

A CITROËN hálózaton keresztül beszerezhető gyermekülés. Felső rögzítőhevederrel rendelkező ún. „B1 súlycsoportba tartozó univerzális ISOFIX” gyermekülés.

Ha a hátsó ülésre szerelik, az első ülést úgy kell beállítani, hogy a gyermek lába ne érjen a háttámlához.

Ezt az ISOFIX gyermekülést nem csak az ISOFIX rögzítőkkal felszerelt ülésekre lehet beszerelni. Ilyen esetben azonban az ülést feltétlenül rögzíteni kell a gépkocsi biztonsági öveivel.

**Tartsa be pontosan a gyermekülés gyártója által kiadott
használati utasítás beszerelésre vonatkozó előírásait!**

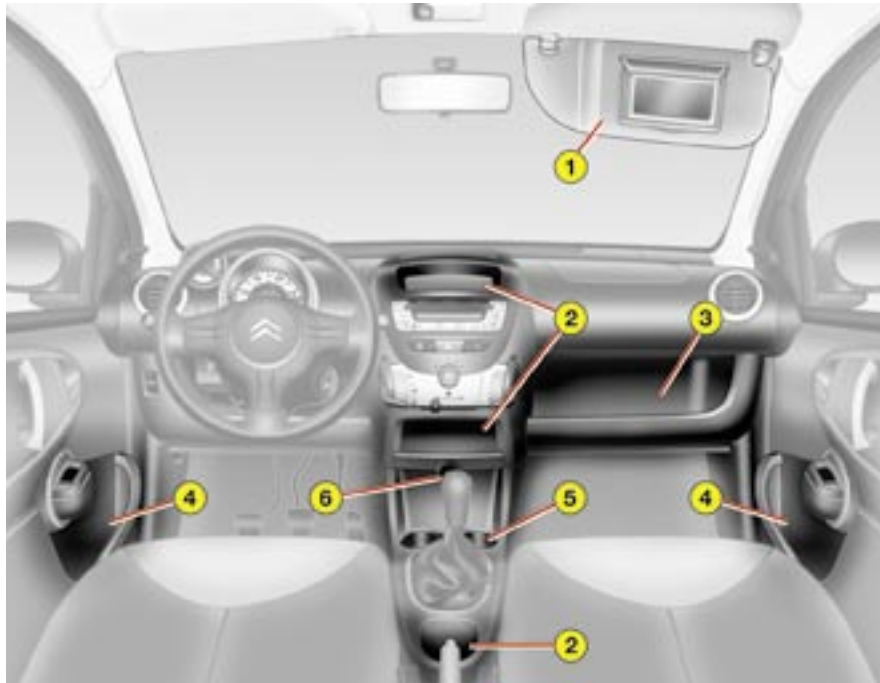

ELÜLSŐ RAKODÓHELYEK

1. Napellenző

Mindegyik napellenzőn egy kis tükör és kártyatartó kapott helyet.

2. Rakodórekeszek

3. Nyitott kesztyűtartó

4. Rakodóhelyek az ajtókbán

Mielőtt kinyitná az ajtót, ellenőrizze, hogy semmi nem lóg ki a rakodózsebből.

5. Pohártartó

6. 12 voltos tartozékcsatlakozó

Rádió+ pozícióban álló gyújtáskulcs esetén kap elektromos áramot (1. pozíció).

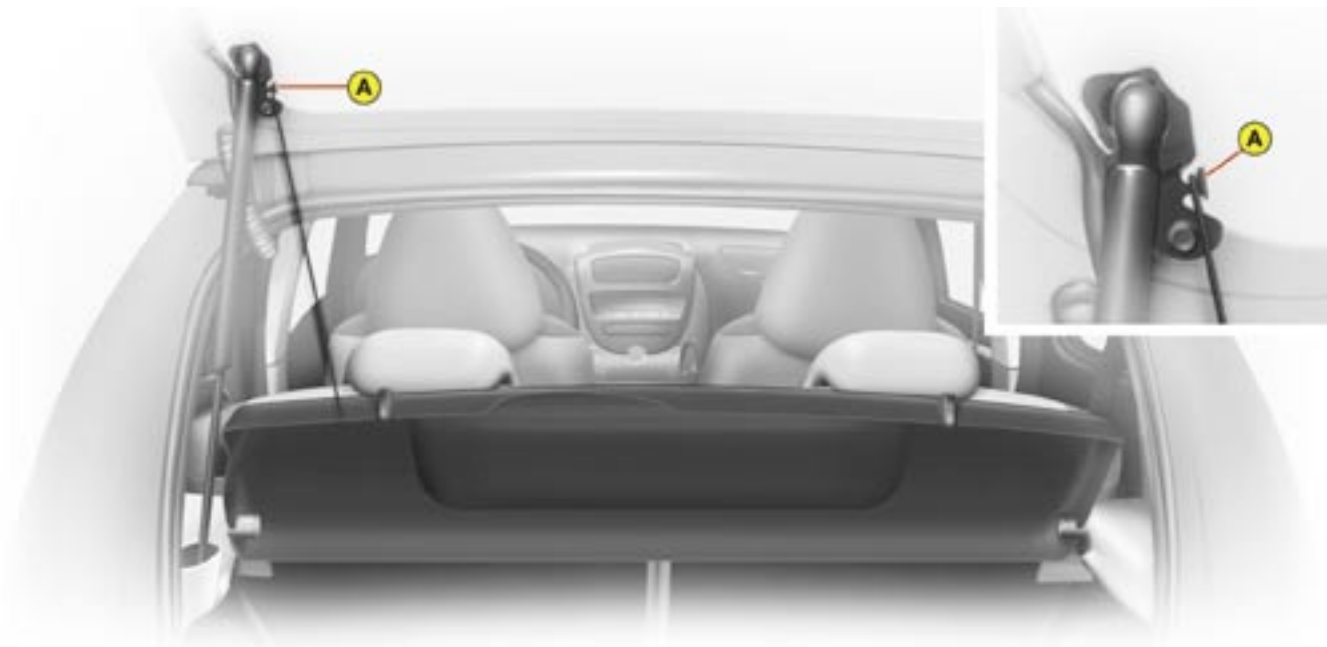

HÁTSÓ RAKODÓHELYEK

Kalaptartó

A kalaptartó kiszerelése:

- akassza ki a kalaptartót az **A** rögzítőkből,
- nyomja be alulról, hogy kiakadjon a rögzítőkből,
- emelje fel, majd kissé döntse meg és húzza maga felé.

A kalaptartó elhelyezésének lehetőségei:

- a hátsó ülések mögé állítható,
- vagy a csomagtartóba fektethető.

ÁLTALÁNOS FUNKCIÓK

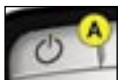

Bekapcsolás/kikapcsolás

Az autórádió bekapcsolásához vagy kikapcsolásához fordítsa a gyújtáskulcsot rádió+ pozícióba vagy kapcsolja rá a gyújtást, majd nyomja be az **A** gombot.

Álló motornál az autórádió kb. 30 perc működés után automatikusan kikapcsol.

AZ ÓRA BEÁLLÍTÁSA



Nyomja be a **J** gombot és tartsa benyomva legalább két másodpercig. Az óra kijelzés ekkor villogni kezd:



- az órák beállításához nyomja be a **H** gombot;
- a percek beállításához nyomja be az **I** gombot.

Ha pár másodpercig nem nyomja meg egyik gombot sem, az autórádió automatikusan visszatér az óra kijelzéshez.

A HANGERŐ BEÁLLÍTÁSA



Az autórádió hangerejének növeléséhez nyomogassa a **T** gomb felső részét, a hangerő csökkentéséhez pedig a gomb alsó részét.

HANGBEÁLLÍTÁSOK



Nyomja be kétszer egymás után a **J** gombot a basszus (**BASS**), illetve magas kiemelő (**TREB**), és a hangelosztó (**FAD**: elől/hátul, **BAL**: jobb/bal oldalon) beállítások eléréséhez.



Ha a kívánt funkció megjelent a kijelzőn, a beállítást a **H** és **I** gombokkal végezheti.

Ha pár másodpercig nem nyomja meg egyik gombot sem, az autórádió automatikusan visszatér az alap kijelzéshez.

RÁDIÓ ÜZEMMÓD

Tudnivalók a vételi feltételekről

Autórádiójának menet közben olyan vételi nehézségekkel kell szembenéznie, amilyeneknek otthoni készüléke soha nincs kitéve. Az AM és FM hullám-sávok vételét olyan körülmények zavarhatják, melyek nem készüléke minőségét kérdőjelezik meg, hanem a rádiójelek természetéből és terjedési tulajdonságaiból következnek.

Az AM frekvenciatartományban elsősorban magas feszültségű villanyvezetékek közelében, hidak alatt, illetve alagutak belsejében tapasztalhatók vételi zavarok.

Az FM tartományban az adó távolsága, a jelek különféle akadályokról (hegyek, dombok, magas épületek stb.) történő visszaverődése, valamint az adók által le nem fedett ún. árnyékterületek okozhatnak vételi problémákat.

Sztereó vétel

Ha az autórádió sztereóban sugárzó adót fog, automatikusan sztereóban szólal meg, és a kijelzőn az „ST” felirat jelenik meg. Ha a vételi feltételek romlanak, az autórádió mono hangzásra vált.

Rádió üzemmód választása

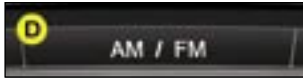

Nyomja be a **D** gombot.

Hullámsáv kiválasztása

A **D** gomb nyomogatásával választhat az FM1, FM2, FM3 és AM hullámsávok közül.

Automatikus keresés

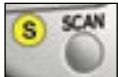

Nyomja be kétszer az **S** gombot a következő rádióadó kiválasztásához.

Ha röviden benyomja az **S** gombot, három másodpercre belehallgathat az FM hullámsáv rádióadóiba. A rádióadók futtatásának befejezéséhez nyomja be még egyszer az **S** gombot.

Ha a **TA** (közúti információk) funkció be van kapcsolva, csak a közúti információkat sugárzó adók kerülnek kiválasztásra.

Kézi keresés



Nyomja be röviden a **H** vagy **I** gombot a kijelzett frekvenciasáv megváltoztatásához (emelkedő vagy csökkenő sorrendben).

A frekvenciasávok folyamatos futtatásához (emelkedő vagy csökkenő sorrendben) folyamatosan tartsa benyomva a gombot.

A frekvenciasávok futtatása abbamarad, ha felengedi a gombot.

A rádióadók manuális úton történő felvétele a memóriába

Válassza ki a kívánt rádióadót.

Nyomja be és tartsa benyomva legalább két másodpercig az „1”-„6” gombok valamelyikét.

A rádióadó sikeres beprogramozása esetén hangjelzés hallható.

Rádióadók automatikus módon történő felvétele a memóriába (Autostore funkció)



Nyomja be az **E** gombot.

Autórádiója automatikusan beprogramozza a 6 legjobban fogható **AM** és **FM**

hullámsávú adót, arra a helyre, amelyet kiválasztott. A rádióadók az **AM** és **FM3** hullámsávra kerülnek memorizálásra. A keresés befejeztével két csipogó hangjelzés hallható.

Ha nem sikerül 6 adót találnia, az autórádió memóriájában üresen maradnak a betöltetlen helyek. A betöltetlen helyeknél az autórádió kijelzőjén három vonal látható.

A memóriában tárolt adók előhívása

Az egyes hullámsávokban az „1”-„6” gombok valamelyikének rövid benyomásával előhívhatja az adott számon elmentett adót.

RDS RENDSZER

Az AF (frekvenciakövető) funkció használata az FM sávban



Az **RDS (Radio Data System)** lehetővé teszi, hogy utazás közben mindig ugyanazt az adót hallgassa, függetlenül attól, hogy az adott helyen, ahol éppen tartózkodik milyen frekvencián fogható. Autórádiója mindig a legmegfelelőbb minőségben sugárzó frekvenciára áll rá.

A **G** gomb nyomogatásával kapcsolhatja be-, illetve ki a funkciót.

A kijelzőn a következő felirat jelenik meg:

- „**AF**” ha a funkció be van kapcsolva;
- „**AF REG**” ha a regionális szintű funkció van bekapcsolva.

Kikapcsolt funkció esetén az „AF” jelzés villog.

Regionális frekvenciakövetés (REG)

Egyes, hálózatba szerveződött rádióadók bizonyos időszakokban területenként eltérő regionális műsorokat sugároznak. A regionális frekvenciakövető funkció lehetővé teszi egy bizonyos kiválasztott adás hallgatását.

Műsортípus kiválasztása (PTY)



Ez a funkció lehetővé teszi bizonyos műsортípus sugárzó adók kiválasztását (HÍREK, SPÓRT, RIPORT, POP, KOMOLYZENE).

FM sávban nyomja meg a **K** gombot:

- a kijelzőn a „**no pty**” üzenet jelenik meg;
- ekkor röviden nyomja be a **K** gombot a kívánt műsортípus kiválasztásához.

Ha pár másodpercig nem nyomja meg egyik gombot sem, a választott műsортípus memorizálásra kerül.

Közúti információk (TA)



A funkció az **F** gomb benyomásával kapcsolható be-, illetve ki. **FM** sávban a többfunkciós kijelzőn a következők jelennek meg:

- „**TP**” vagy „**TP EON**”: a rádióműsor vétele zavartalanul folytatódik, amíg a közúti információkra vár;
- „**TA**” vagy „**TA EON**”: a közúti információk elhangzásáig a műsor nem hallható.

A közúti információk hallgatását bármikor megszakíthatja az **F** gomb benyomásával.

EON rendszer

A rádióadók (EON) hálózatokba szerveződnek. Ez lehetővé teszi, hogy rádióhallgatás közben az autórádió olyan, az éppen hallgatott adóval azonos hálózatba tartozó más adóra kapcsoljon, ahol éppen közúti információt sugároznak.

A funkció **TA** üzemmódban működik.

Megjegyzés: a közúti információk hangereje független az autórádió éppen választott hangerejétől. A hangerőt a hangszabályozó gombbal állíthatja be. A beállítás memorizálásra kerül és a következő alkalommal ezen a hangerőn sugározza a közúti információkat.

Tartozék csatlakozó



Rendelkezésére áll egy tartozék csatlakozó („**AUX**”), melybe egy audiokábel segítségével további készüléket (pl. MP3 lejátszó stb.) csatlakoztathat.

Csatlakoztassa a készüléket, majd nyomja be a **C** gombot.

Az autórádió vezérlőgombjaival végezheti a hangerő és hangbeállításokat.

A csatlakoztatott hangforrásról (**AUX**) az **AM/FM** gomb benyomásával térhet vissza az autórádióhoz.

CD ÜZEMMÓD

A CD üzemmód kiválasztása



Bármilyen CD - nyomtatott felével felfelé - történő behelyezésével a CD lejátszó automatikusan működésbe lép.

Ha a CD már a lejátszóban van, nyomja meg a **C** gombot.

CD kiadás



A CD kiadásához nyomja be a **B** gombot.

Szám kiválasztás



Nyomja be a **H** gombot a következő szám kiválasztásához.

Nyomja meg az **I** gombot az éppen hallgatott szám újbóli lejátszásához, vagy az előző szám kiválasztásához.

Gyors lejátszás

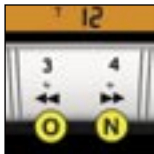

Az **N** vagy **O** gomb folyamatos benyomva tartásával játszhatja le gyorsított tempóban előre, illetve visszafelé a CD számait.

Ha felengedi a gombot, a gyorslejátszás abbamarad.

A CD számainak véletlenszerű sorrendben történő lejátszása (RAND)



CD üzemmódban nyomja be az **L** gombot. Ekkor a CD számai véletlenszerű sorrendben kerülnek lejátszásra. Ha újra benyomja az **L** gombot, a lejátszás normál sorrendben folytatódik.

A tetszőleges sorrendű lejátszás az autórádió kikapcsolásával törlődik.

Szám ismételt lejátszása (RPT)

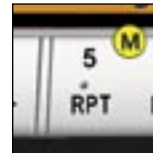

Ha újra le akarja játszani az éppen hallgatott számot, nyomja meg az **M** gombot.

Ha mégsem akarja újra lejátszani a számot, nyomja meg ismételten az **M** gombot.

Introscan (SCAN) funkció



Nyomja meg az **S** gombot az éppen hallgatott CD számainak elejébe történő behallgatáshoz.

**Karcos CD lejátszása
meghibásodásokat okozhat.
Kizárólag szabályos kör alakú
CD-t helyezzen a lejátszóba.**

CD-VÁLTÓ ÜZEMMÓD

CD-VÁLTÓ (opciós tartozék)

A 6 tárhelyes CD-váltó az első utasülés alatt található.

Húzza ki a CD-tárat az ülés mögül és helyezze be a CD-eket, nyomtatott oldalukkal felfelé.

A CD-váltó üzemmód kiválasztása



Nyomja be a **C** gombot.

CD kiválasztása



Nyomja be az autórádió **P** vagy **Q** gombját az előző vagy a következő CD kiválasztásához.

Számkiválasztás



Nyomja be a **H** gombot a következő szám kiválasztásához.

Nyomja meg az **I** gombot az éppen hallgatott szám újbóli lejátszásához, vagy az előző szám kiválasztásához.

Gyors lejátszás



Az **N** vagy **O** gomb folyamatos benyomva tartásával játszhatja le gyorsított tempóban előre, illetve visszafelé a CD számait.

Ha felengedi a gombot, a gyorslejátszás abbamarad.

A CD számainak véletlenszerű sorrendben történő lejátszása (RAND)

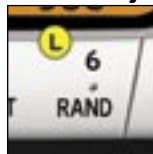

CD-váltó üzemmódban nyomja be az **L** gombot. Ekkor az éppen hallgatott CD számai véletlenszerű sorrendben kerülnek lejátszásra. Ha újra benyomja az **L** gombot, a lejátszás normál sorrendben folytatódik.

CD ismételt lejátszása (RPT)

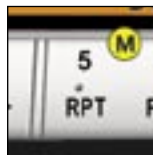

Ha újra le akarja játszani az éppen hallgatott CD-t, nyomja meg az **M** gombot.

Ha mégsem akarja újra lejátszani a CD-t, nyomja meg ismételten az **M** gombot.

Introscan (SCAN) funkció



Nyomja meg az **S** gombot az éppen hallgatott CD számainak elejébe történő belehallgatáshoz.

Karcos CD lejátszása meghiúsításokat okozhat. Kizárólag szabályos kör alakú CD-t helyezzen a lejátszóba.

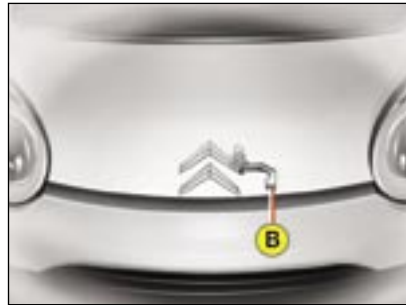

A MOTORHÁZTETŐ NYITÁSA

Belülről: nyissa ki a bal első ajtót, és húzza meg a műszerfal alatt található **A** kart.

Kívülről: húzza felfelé a **B** kart és emelje fel a motorházatetöt.

Támasztórúd

Rögzítse a támasztórudat nyitott motorházatetőnél.

A motorházatető zárása

A motorházatető zárása előtt illeszse helyére a támasztórudat.

Hajtsa le a motorházatetöt és végül hagyja leesni. Ellenőrizze hogy jól visszazárta-e a motorházatetöt.

Mindig győződjön meg arról, hogy jól bezárta-e a motorházatetöt. Erős szélben lehetőleg ne nyitogassa a motorházatetöt.

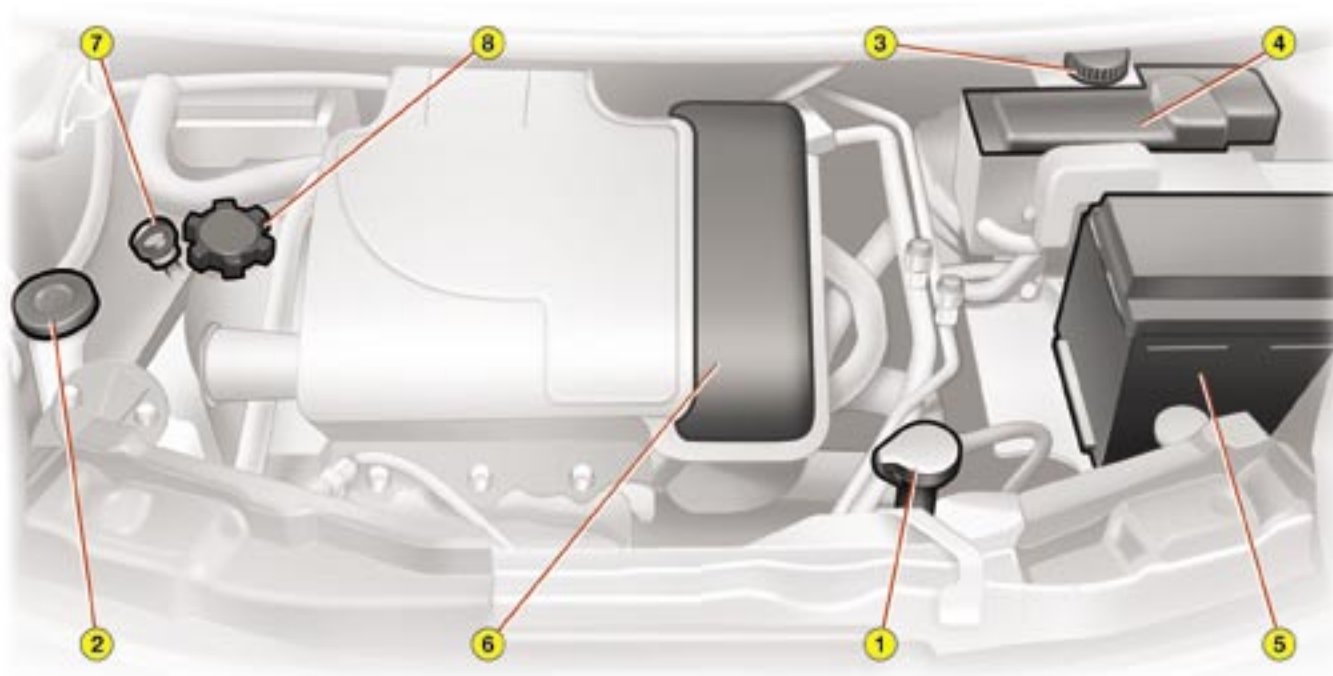

1 LITERES BENZINMOTOR

- | | |
|--------------------------------|-----------------------------|
| 1. Hűtőfolyadék-tartály | 5. Akkumulátor |
| 2. Ablakmosó folyadék tartálya | 6. Levegőszűrő |
| 3. Fékfolyadéktartály | 7. Olajszintmérő pálca |
| 4. Biztosítékdoboz | 8. Motorolaj-betöltő nyílás |

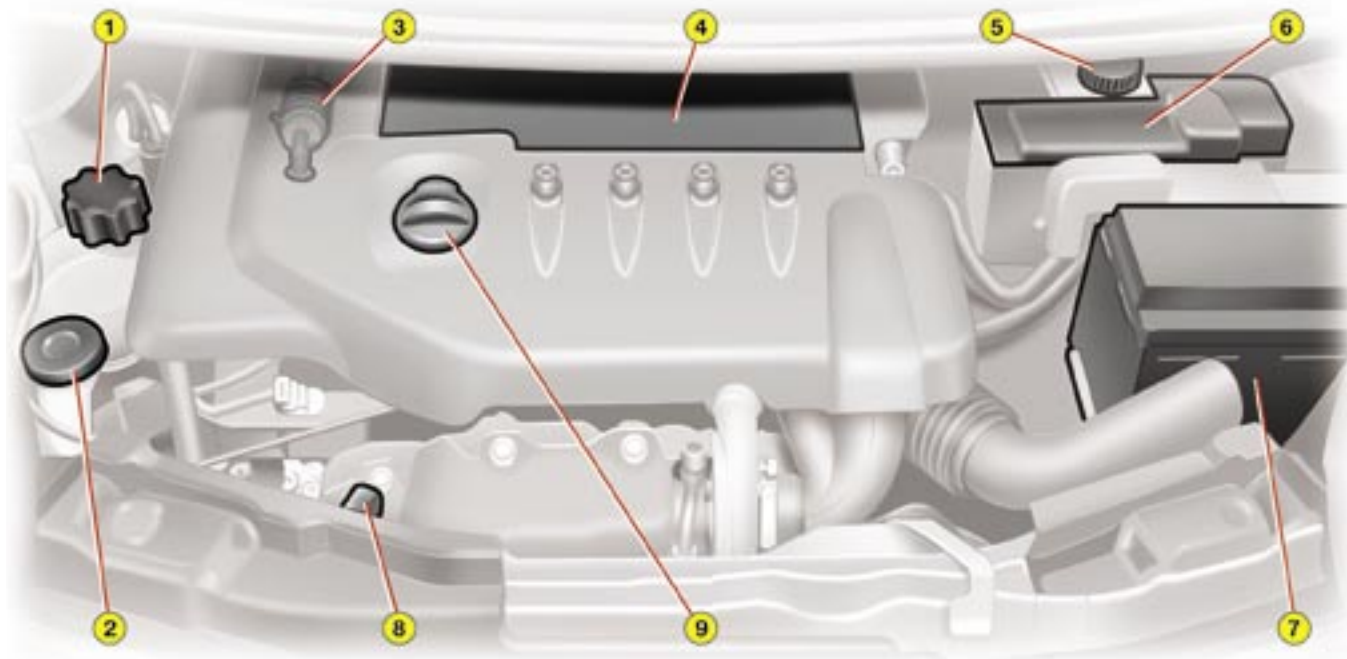

1,4 LITERES HDI TURBO DIESEL MOTOR

- | | |
|--------------------------------|-----------------------------|
| 1. Hűtőfolyadék-tartály | 5. Fékfolyadéktartály |
| 2. Ablakmosó folyadék tartálya | 6. Biztosítékdoboz |
| 3. Légtelenítő szivattyú | 7. Akkumulátor |
| 4. Levegőszűrő | 8. Olajszintmérő pálca |
| | 9. Motorolaj-betöltő nyílás |

Lásd „A jármű használatával kapcsolatos tudnivalók” c. fejezetet

FOLYADÉKSZINTEK ELLENŐRZÉSE

Olajszint

Az olajcserék között rendszeresen ellenőrizze az olajszintet és szükség esetén egészítse ki.

Az ellenőrzést mindig vízszintes talajon, hideg motornál végezze, a nívópálca segítségével.

Nívópálca



A nívópalcán 2 szintjelzés van:

A = maximum.

B = minimum.

Ha túllépte az **A** szintjelzést, forduljon a CITROËN hálózat munkatársaihoz.

Az olajszintnek minden esetben az **A** és **B** szint között kell lennie.

A motor és a környezetvédelmi berendezés hatásfokának megőrzése végett a motorolajhoz adalékanyagot kell adni.

Tájékozódjon a szervizfüzetből.

Fékfolyadékszint

A fékfolyadékat a gyártó által meghatározott karbantartási tervben előírt időközönként kell lecserélni.

A gyártó által előírt fékfolyadékat használjon.

Hűtőfolyadékszint

Meleg motornál a hűtőfolyadék hőmérsékletét a motorventilátor szabályozza. A motorventilátor levett gyújtásnál is működhet, ezért, valamint a hűtőrendszerben uralkodó nyomás miatt, a beavatkozást legalább egy órája álló motornál végezze.

Az égési sérülések elkerülése végett csavarja el negyed fordulattal a kupakot, hogy a nyomás leessen. Ha a nyomás lecsökkent, vegye le a kupakot és töltsse fel a szintet.



KIFOGYOTT TÜZELŐANYAG (DIESEL)

A motor leállása esetén rövid időre újra be lehet indítani a motort a szivattyú legalább tízszeri működtetésével.

Ha kifogyott a tüzelőanyag, a rendszert légteleníteni kell:

- töltjön a tüzelőanyag-tartályba legalább öt liter gázolajat,
- működtesse legalább tízszer a kézi légtelenítő szivattyút. A szivattyú a védőfedél alatt található, melyet ki kell pattintani és el kell távolítani,
- indítózson a motor beindulásáig.

Megjegyzések: ha a motor kb. 15 mp-es próbálkozás után sem indul be, működtesse újra a légtelenítő szivattyút legalább tizenöt-ször, majd próbálkozzon újra.

Ha a környezetvédelmi rendszer visszajelző kigyulladt, csak az autó többszöri használatát követően alszik ki.

**Kizárólag a gépkocsihoz
javasolt folyadékot
használjon.**

**Ellenkező esetben a motor
súlyosan megrongálódhat.**

FELTÖLTÉSI MENNYISÉGEK

Ablakmosó folyadék	2,5 liter
---------------------------	-----------

Motor típusa	Motorolaj mennyisége (liter) (1)
1i motor	3,2
HDi motor	3,8

(1) Olajcsere szűrőbetétcserevel.

AKKUMULÁTOR

Töltés akkumulátortöltővel:

- kösse le az akkumulátort,
- kövesse a töltő gyártója által kiadott használati utasítást,
- kösse vissza az akkumulátort a negatív (-) pólussal kezdve,
- ügyeljen arra, hogy a pólusok és a saruk tiszták legyenek. Ha szulfátkiválást észlel (fehéres vagy zöldes bevonat) vegye le, és tisztítsa meg a sarukat.

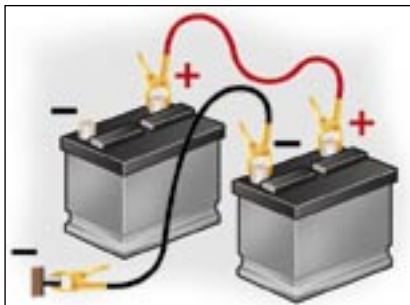

Indítás segédakkumulátorral:

- kösse a piros kábelt a két akkumulátor pozitív (+) pólusára,
- kösse a zöld vagy a fekete kábel egyik végét a segédakkumulátor negatív (-) pólusára,
- kösse a zöld vagy fekete kábel másik végét a tölteni kívánt gépkocsihoz (test), a lehető legtávolabb az akkumulátortól,
- indítsa el és járassa a motort,
- várja meg, míg a fordulatszám visszaesik alapjára, majd kösse le a kábeleket.

Ha több mint egy hónapig nem használja autóját, tanácsos kikötni az akkumulátort.

Mielőtt visszakötné az akkumulátort, vegye le a gyújtást és várjon 2 percet.

A sarukat ne válassza le, amíg jár a motor.

Soha ne kezdjen az akkumulátor töltéséhez, amíg le nem választotta a sarukat.

Az akkumulátor lekötése előtt zárja be az ablakokat és az ajtókat.

Miután visszakötötte az akkumulátort, kapcsolja rá a gyújtást és várjon 1 percet, mielőtt beindítaná az autót, hogy az elektronikus rendszerek inicializálása megtörténjék.

Ha ezek után mégis kisebb zavarokat tapasztal, forduljon a CITROËN hálózat munkatársaihoz.

BIZTOSÍTÉKCSERE

A biztosítékdobozok a műszerfal burkolata alatt és a motortérben, az akkumulátor mellett található.

A biztosítékok kivétele és behelyezése

Mielőtt kicserélné egy biztosítékot, derítse fel és szüntesse meg a hiba okát.

☞ Használja a motorháztető alatti biztosítékdobozban található csipeszt „A”.

Hibás biztosítékot csak azonos áramerősségű (azonos színű) biztosítéokra cserélje.

Jó



Hibás



Csipesz (A)



A műszerfali biztosítékok

A műszerfal két oldalán, a burkolat alatt található.

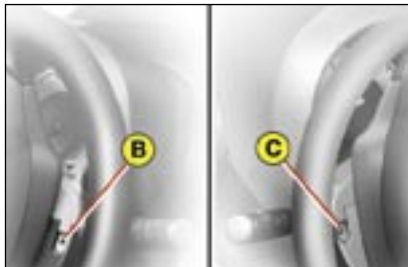

☞ Fordítsa a kormányt balra, csavarja ki a **B** csavart.

☞ Fordítsa a kormányt jobbra (ne feledje el az indítókulcs segítségével hatástalanítani a kormányzarat), és csavarja ki a **C** csavart.



☞ A jobb és bal oldalon található biztosítékokhoz úgy férhet hozzá (amennyiben szükséges), hogy megemeli a műszerfal burkolatát.



☞ A fordulatszámérő esetében csavarozza ki részben a hátul található **D** csavart.



Biztosíték száma	Áramerősség	Funkciók
1	10 A	Stop lámpa, ABS, SensoDrive sebességváltó
2	25 A	Központi zárás/nyitás
3	20 A	Hátsó szélvédő jégmentesítése
4	7,5 A	Hátsó lámpák - Rendszám tábla-világítás - Műszercsoport - Kijelző
5	7,5 A	Diagnosztikai csatlakozó
6	7,5 A	Hátsó ködlámpa - Műszercsoport - SensoDrive sebességváltó
7	7,5 A	ABS - Szervokormány
8	7,5 A	ABS - Szervokormány - Légkondicionáló - Motorventilátor
9	10 A	Hátsó lámpák - Központi zárás/nyitás - Elektromos ablakemelők - Hátsó szélvédő jégmentesítése - Sebességjelző - Légkondicionáló - Fűtés
10	20 A	Első és hátsó ablaktörlő
11	15 A	Autórádió - Elektronikus indításgátló
12	7,5 A	Első és hátsó ablaktörlő - ABS - Szervokormány - Központi zárás/nyitás - Légkondicionáló - Elektromos ablakemelők - Hátsó szélvédő jégmentesítése - Sebességjelző - Motorventilátor
13	15 A	Műszercsoport - Motor-vezérlőegység - Légzsákok - SensoDrive sebességváltó - Elektronikus indításgátló
14	7,5 A	Légkondicionáló

Megjegyzés: az ablaktörlők és ablakemelők esetében forduljon a CITROËN hálózat munkatársaihoz.

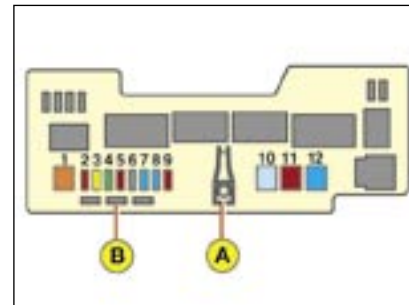

Motortéri biztosítékdoboz

☞ A biztosítékokhoz való hozzáféréshez az **E** csapot jobbra nyomva pattintsa le a fedelet.

A csipesz (**A**) és a cserebiztosítékok (**B**) a biztosítékdoboz előlapjára vannak rögzítve.

A beavatkozás után gondosan zárja vissza a fedelet.

BIZTOSÍTÉKTÁBLÁZATOK

A motorháztető alatt található biztosítékok

Biztosíték száma	Áramerősség	Funkciók
1	50 A	SensoDrive sebességváltó - Motorventilátor (Diesel)
2	10 A	Fényszórók
	20 A	Nappali világítás
3	25 A	ABS vezérlőegység
4	30 A	Indításgátló érintkező tápellátása
5	10 A	Vészvillogók - Műszercsoport visszajelzői - Irányjelzők
6	-	Szabad
7	15 A	Sebességjelző - Mennyezetvilágítás - Autórádió - Műszercsoport
8	15 A / 25 A	Benzin- és Diesel motor vezérlőegysége
9	10 A	Kürt
10	7,5 A	Motorventilátor
11	10 A	ABS
12	15 A	Szervokormány

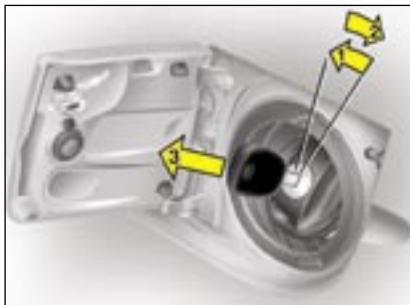

Ha tele szeretné tölteni a tüzelőanyag-tartályt, ügyeljen arra, hogy a töltőpisztoly harmadik elakadásán túl ne erőltesse tovább a tankolást, ez ugyanis a gépkocsi meghibásodásához vezethet.

☞ A tartály feltöltése után csavarja vissza kupakot (jobbra) ütközésig és zárja vissza a fedelet.

Megjegyzés: ha kifogyott a tüzelőanyag (lásd „Szintek”) a környezetvédelmi rendszer visszajelzője kigyulladhat a műszercsoporton. Néhány indítás után automatikusan kialszik.

A TÜZELŐANYAG-TARTÁLY FELTÖLTÉSE

A tüzelőanyag feltöltését álló motornál kell végezni.

- ☞ Nyissa fel a tanksapkát.
- ☞ Helyezze be a kulcsot a nyílásba, és könnyedén fordítsa el balra, majd jobbra.
- ☞ Húzza ki a kulcsot.
- ☞ Csavarja le a kupakot.

A tanksapka fedelének belső oldalára ragasztott matrica jelzi, melyek az engedélyezett tüzelőanyagok.

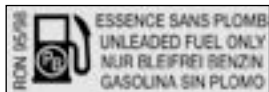

ÓLOMMENTES BENZIN



GÁZOLAJ

A tartály úrtartalma körülbelül 35 liter.

FIGYELEM!

Amennyiben olyan tüzelőanyag kerül járművébe, amely az adott motortípusnak nem felel meg, feltétlenül ki kell üríteni a tüzelőanyag-tartályt, mielőtt újra üzembe állítaná járművét.

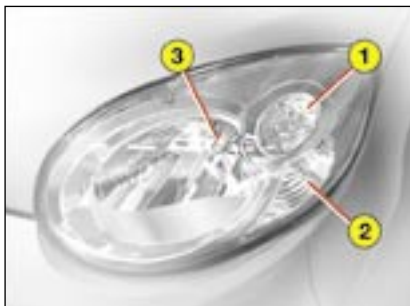

IZZÓCSERE

Elöl

1. Helyzetjelzők
2. Irányjelzők
3. Tompított fény és országúti fény

Megjegyzés: bizonyos időjárási viszonyok között (alacsony hőmérséklet, nedvesség), a **fényszórók burájának belső oldalán tapasztalható páralecsapódás normális jelenség**, amely a fényszórók bekapcsolását követően, néhány percen belül megszűnik

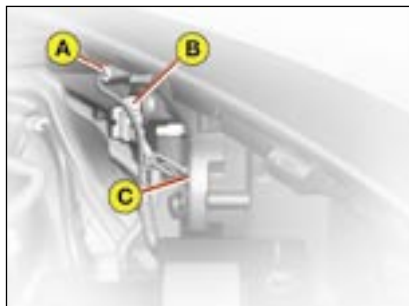

1. Helyzetjelző (W5 W)

- ☞ Fordítsa el negyed fordulattal az **(A)** izzótartót és emelje ki.
- ☞ Távolítsa el a használt izzót és cserélje ki.

2. Irányjelzők (PY 21 W borostyánszínű)

- ☞ Fordítsa el negyed fordulattal a **(B)** izzótartót és emelje ki.
- ☞ Fordítsa el negyed fordulattal az izzót.
- ☞ Távolítsa el a használt izzót és cserélje ki.

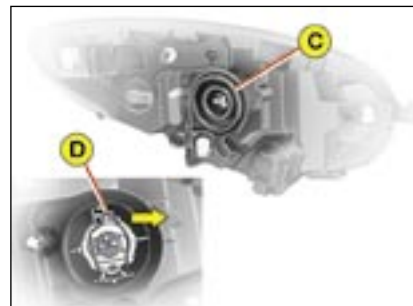

3. Tompított fény / országúti fény (H4 - 60/55W)

- ☞ Kösse ki a csatlakozót.
- ☞ Távolítsa el a **(C)** szigetelést.
- ☞ Tolja oldalra a **D** nyelvet.
- ☞ Emelje ki az izzótartót és cserélje ki az izzót.
- ☞ Illessze vissza a helyére az izzótartót, a nyelvet, majd a szigetelést.

Probléma esetén forduljon a CITROËN hálózat munkatársaihoz.

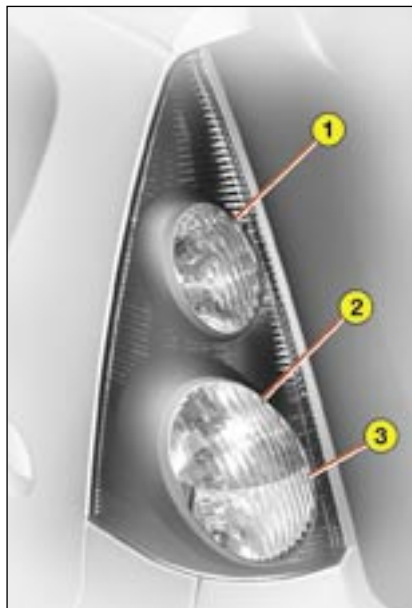

Hátsó lámpák

1. Féklámpa / helyzetjelző lámpa (P 21/ 5 W)
2. Irányjelzők (P 21 W)
3. Tolatólámpa (P 21 W), jobb oldalon.
Ködlámpa (P 21 W), bal oldalon.



Ez a 3 izzó a lámpatest kiszérével cserélhető:

- ☞ nyissa ki a csomagtartót,
- ☞ csavarja ki a lámpatest két rögzítőcsavarját (A),
- ☞ kifelé húzva emelje ki a lámpatestet,
- ☞ csatolja le a vezetékköteget,

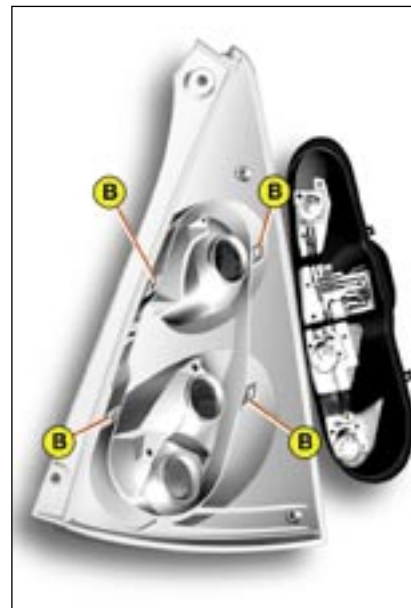

- ☞ emelje ki az izzófoglatot a négy nyelv (B) széthúzásával,
- ☞ vegye ki az izzót, majd cserélje ki.

Megjegyzés: visszaszereléskor fordított sorrendben hajtsa végre a fenti műveleteket, és ügyeljen az izzófoglat, a nyelvek és a lámpatest megfelelő visszahelyezésére.



Rendszámtábla-világítás (W 5 W)

- ☞ Csúsztassa kezét a lökhárító alá.
- ☞ Negyed fordulattal elfordítva emelje ki az izzótartót.
- ☞ Vegye ki az izzót, majd cserélje ki.

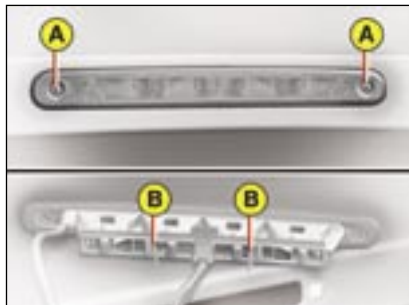

Kiegészítő féklámpa (4 db W 5 W izzó)

- ☞ Csavarja ki a 2 db **A** rögzítőcsavart.
- ☞ A két **B** nyelvet befelé nyomva vegye ki az izzótartót.
- ☞ Kösse le a hátsó ablakmosó csatlakozóját és csövét.
- ☞ Húzza ki az izzófoglalatokat.
- ☞ Vegye ki az izzót, és cserélje ki.

Beszerezéskor fordított sorrendben hajtsa végre a műveleteket és ügyeljen a lámpatest tömítésének, illetve a hátsó ablakmosó csövének megfelelő visszahelyezésére.

Az izzó esetleges sérülésének elkerülése érdekében a csavarokat csak a szükséges mértékben húzza meg.



Oldalsó kiegészítő irányjelzők (WY 5 W borostyánszínű)

- ☞ A védőburát előre vagy hátra nyomva pattintsa ki a helyéről, majd húzza maga felé.
- ☞ Kösse ki a csatlakozót, hogy hozzáférjen az izzótartóhoz.
- ☞ Forduljon a CITROËN hálózat munkatársaihoz.

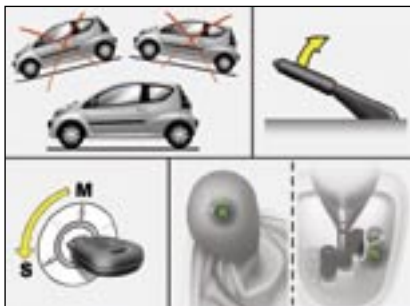

KERÉKCSERE

A gépkocsi leállítása

- ☞ Lehetőség szerint a gépjárművet vízszintes, stabil, nem csúszós talajon állítsa le.
- ☞ Húzza be a kéziféket, vegye le a gyújtást és kapcsolja az első előremeneti vagy a hátrameneti sebességfokozatot, SensoDrive sebességváltó esetén pedig az **N** állást.



Hozáférés a pótkerékhez és az emelőhöz

- ☞ Távolítsa el a szőnyeget, majd a műanyag fedelet.



A rendelkezésre álló szerszámok

A pótkerék belsejében elhelyezett dobozban a következő szerszámokat találhatja:

1. Kerékkulcs
2. Emelő hajtókarral
3. Eltávolítható vontatógyűrű

Gumibroncsok nyomása

A nyomásértékeket a bal oldali ajtó belső keretén található matricáról olvashatja le. Lásd „A gépkocsi azonosítása” és „A gépjármű használatával kapcsolatos tudnivalók” c. részeket.



A kerék leszerelése

- ☞ Vegye le a dísztárcsát.
- ☞ A kerékkulcs **(1)** segítségével lazítsa ki a kerékcsavarokat.
- ☞ Illessze az autóemelőt **(2)** az alvázon található négy emelési pont **(A)** közül a cserélendő kerékhez legközelebb esőhöz.
- ☞ Hajtsa ki az autóemelőt **(2)**, amíg annak támasztótalpa nem érintkezik a talajjal. Ellenőrizze, hogy az emelő függőleges helyzetben van-e, hogy támasztótalpa tökéletesen az adott emelési pont **(A)** alatt helyezkedik-e el.
- ☞ Emelje meg az autót.
- ☞ Vegye ki a kerékcsavarokat és emelje le a kereket.

A kerék felszerelése

- ☞ Illessze helyére a kereket.
- ☞ Húzza meg kézzel a csavarokat.
- ☞ Végezze el az előzetes meghúzást a kerékkulccsal **(1)**.
- ☞ Engedje le az emelőt **(1)** és távolítsa el.
- ☞ A kerékkulccsal **(1)** húzza meg teljesen a csavarokat.
- ☞ Tegye vissza a dísztárcsát.
- ☞ Helyezze vissza a szerszámokat és a kereket a csomagtartóba.

Soha ne feküdjön a felemelt gépkocsi alá, ha azt csak az autóemelő tartja (használgjon támasztóbakot).

Kerékcserét követően:

- minél hamarabb ellenőriztesse a kerékcsavarok meghúzását és a pótkerék nyomását.
- javíttassa meg a meghibásodott kereket és minél hamarabb szerelje vissza a gépkocsiba.

Forduljon a CITROËN hálózat munkatársaihoz.



A GÉPKOCSI VONTATÁSA

Gépkocsija csak előlről vontatható.

Emelés nélkül (mind a négy kerék a talajon)

Minden esetben használjon vontatórudat.

A vontatógyűrű a pótkerékben található, a csomagtartó szőnyeg alatt.

- ☞ Pattintsa le a takarófedél alsó részét,
- ☞ csavarja be a vontatógyűrűt ütközésig.

Megemelt gépkocsival (2 kerék a talajon)

A gépkocsit lehetőleg a kerekeknél emelje meg, egy emelőszerkezet segítségével.

Soha ne a hűtő kereszttartójánál fogva emelje meg a gépkocsit!

Ha a gépkocsit nem lehet megemelni, vontatáshoz állítsa a váltót **N** pozícióba (SensoDrive sebességváltó) és nagyon lassú sebességgel, rövid távolságra vontasson (az érvényes rendelkezések betartásával).

Minden más esetben szállíttassa gépkocsiját autómentővel.

Ha a motor nem jár, a kormány és fékek szervorendszere nem működik.

Motor típusa	1i KSV		1i SSV		1,4 KSV	
	3 ajtós modell	5 ajtós modell	3 ajtós modell	5 ajtós modell	3 ajtós modell	5 ajtós modell
Tüzelőanyag-tartály úrtartalma	Kb. 35 liter					
Használt tüzelőanyagok	Ólommentes benzin RON 95 - RON 98				Gázolaj	
Legkisebb fordulókör falak között (m)	9,9					
Adólóerő	4		4		3	
Névleges végsebesség (km/h) (utolsó sebességfokozatban)	157		157		154	
Súlyok (kg)						
Üresen (Ü)	820	830	825	835	880	890
Terhelve (MMT)	1 180	1 190	1 180	1 190	1 235	1 245
Max. terhelés a hátsó tengelyen (MTHT)	695	695	695	695	695	695
Guruló össztömeg (MGÖT)	1 180	1 190	1 180	1 190	1 235	1 245
Hólánccal szerelhető abroncsok mérete	155/65 R14					

Ü: üresen

MMT: megengedett max. terhelés

MTHT: max. terhelés a hátsó tengelyen

MGÖT: megengedett guruló össztömeg

Gépjárművére nem szerelhető vonóhorog.

Súlyok: lásd a gyártó adatlapját

KSV: kézi sebességváltó

SSV: SensoDrive váltó

MÉRETEK

(méterben)

A	2,340
B	3,436
C	0,650
D	0,445
E	1,405
F	1,415
G	1,630
H	1,470
I	1,855

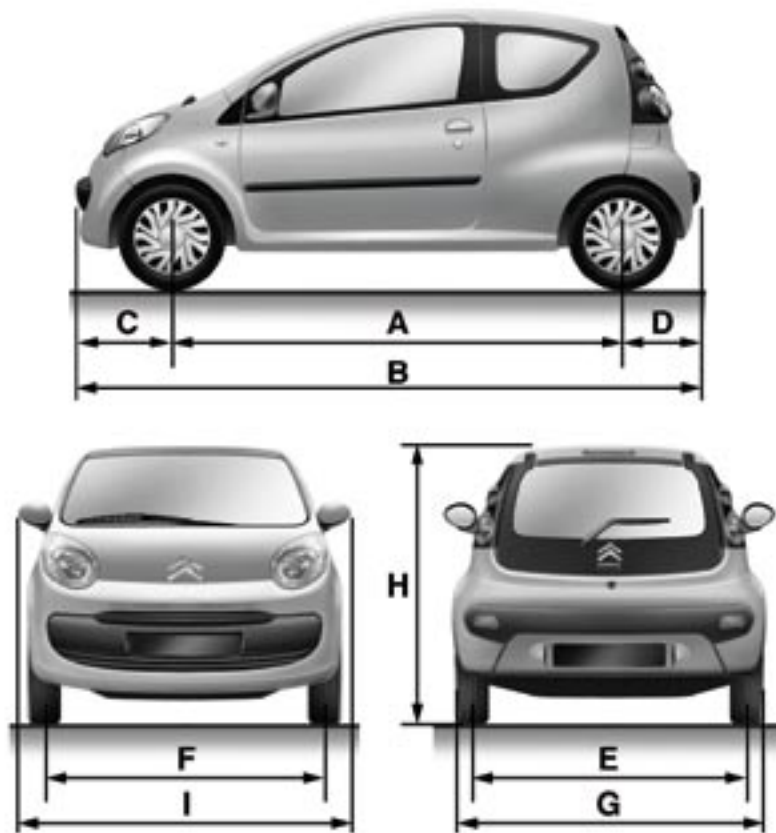

MÉRETEK

(méterben)

A	0,969/1,025
B	0,430
C	0,477
D	1,100
E	0,826
F	1,098
G	0,480

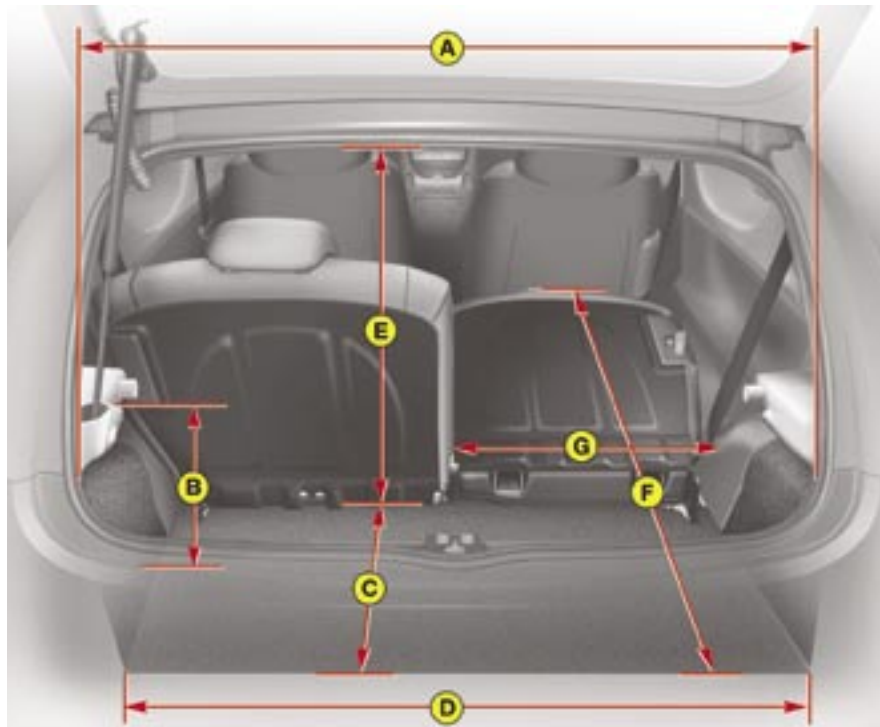

Motor típusa	1i KSV	1i SSV	1,4 KSV
Városban (l/100 km)	5,5	5,5	5,3
CO ₂ kibocsátás (g/km)	129	129	138
Országúton (l/100 km)	4,1	4,1	3,4
CO ₂ kibocsátás (g/km)	97	97	90
Vegyes fogyasztás (l/100 km)	4,6	4,6	4,1
CO ₂ kibocsátás (g/km)	109	109	109

A fogyasztási adatok a 80/1268/EGK irányelvnek megfelelő méréseken alapulnak. A fogyasztás a vezetési stílustól, a forgalmi és időjárási körülményektől, a gépkocsi terhelésétől, karbantartásától és a segédberendezések használatától függően változhat.

KSV: kézi sebességváltó

SSV: SensoDrive váltó

A fogyasztásra vonatkozó adatok ezen kiadvány nyomdába kerülésekor voltak érvényben.



3 ajtós modell



5 ajtós modell

GÉPKOCSIJA AZONOSÍTÓ ADATAI

A. A gyártó adatlapja.

B. Szériaszám.

A kereszttartóba vésvé, a jobb első ülés alatt.

C. Gumiabroncsok.

A kereten, a bal oldali ajtó zárólemeze mellett található **C** matrica a következőket tartalmazza:

- gumiabroncsok mérete,
- abroncsnyomás (**az abroncsnyomást hideg kerekeken, legalább havonta ellenőrizze**).

A gyártó adatlapja:

- 1: Közösségi átvételi szám.
- 2: Típuszériaszám.
- 3: Össztömeg terhelés alatt.
- 4: Guruló össztömeg.
- 5: Maximális első tengelyterhelés.
- 6: Maximális hátsó tengelyterhelés.

Callout	Field	Value
1	811*2001 / 116*0238	
2	VF7PNC FAC89003394	
3		1190 kg
4		1190 kg
5	1	695 kg
6	2	695 kg
7	VERSION PNC FAC	C1 214
8	COLOR KTA	10395UT10078

7: Színkód.

8: Vevőszolgálati hivatkozási szám.



A	Ablakmosók (első/hátsó).....15	B	Belső visszapillantó tükör17	E	Elemcsere a távvezérlőben23
	Ablaktörlés, ablakmosás 15, X		Beszállás a hátsó ülésekre (3 ajtós modell).....16		Első és hátsó lámpák13
	Ablaktörlő vezérlése15		Biztonsági eszközök gyermekek részére 41, VIII-IX		Emelés68
	Ablaktörlők 15, X		Biztonsági övek gyermekzár 39, VIII-IX		Emelő66
	A.B.S. 11, 30, XIII		Biztonsági övek Biztonsági övek beállítása II-IV	F	Fejtámlák38
	ABS rendszer30		Biztonsági tanácsokXI-XII		Féketétek (ellenőrzése)..... XIII
	A gépkocsi azonosítása.....73		Biztosítékcseré 58-61		Féketétek kopása XIII
	A gépkocsi leállítása29		Biztosítékok 58-60		Fékek (kopás ellenőrzése)..... 55, XIII
	A gépkocsi lokalizálása23		Biztosítéktáblázatok 59, 61		Fékfolyadék 55, XIII
	Ajtók nyitása/zárása belülről31	C	Blokkolásgátló (ABS).... 11, 30		Fékfolyadékszint ellenőrzése 30, 55
	Ajtók31		CD és CD-váltó üzemmód 21, 50, 51		Féklámpák64
	Akkumulátor töltése57		CD-váltó51		Fékrendszer XIII
	Akkumulátor.....12, 57, XIV		Csomagtartó nyitása32		Fékrendszer visszajelző 11
	Akkumulátortöltés (jelzőlámpa)12		Csomagtartó32		Fényszórók 13, 14
	Általános jellemzők.....69	D	Defekt66, XV		Fordulatszámlláló9
	Autórádió .. 20, 21, 47-51, XVIII		Diesel motorizzítás visszajelző12		Fűtés 33, 35
	Azonnali megállás (STOP) jelző 11	E	EASY üzemmód (automata üzemmód)29	G	Gumibroncsok69, 73, XV
B	BejáratásXIX		Égve felejtett lámpák13		Gumibroncsok karbantartásaXV
	Belső levegő újraáramoltatása / Külső levegő35		Elektromos ablakemelők22		Gumibroncsok kopása.....XV
	Belső rakodóhelyek45		Elektromos kormányszervo visszajelző12		Gumibroncsok nyomása73, XV
			Elektronikus indításgátló24		Gyártó adatlapja73
					Gyermekek.....39, 40, 41-43, VIII-IX
					Gyermekek védelmeVIII-IX
					Gyermekekülések 41, VIII-IX



G	Gyújtás ráadásakor kigyulladó visszajelzők 11 Gyújtáskapcsoló 26	K	Kerék leszerelése 66 Kerékcseré 66 Kézi légkondicionálás 18-19, 33, 34 Kézi üzemmód 29 Kézifék 11, 30, XIII Kézifék visszajelző 11 Kiegészítő elektromos berendezések XVIII Kifogyott tüzelőanyag (Diesel) 55 Kijelző 9 Kilométerszámláló 9 Kipufogógáz XVII Ködlámpák 13, 64 Kormány (beállítás) 22 Kormánykerék beállítása 22, II Kormányzár 26 Környezetvédelem XXIII Környezetvédelmi rendszer visszajelző 12 Központi zár 23, 31, 32 Kulcs 23 Külső visszapillantó tükrök 17	L	Levegőmennyiség beállítása 35 Levegőszűrő 53, 54
H	Használati tanácsok I-XXIII Hátsó ablakok (5 ajtós modell) 39 Hátsó szélvédő (jégmentesítés) 36 Hátsó ülések háttámlájának döntése 37 Háttámla dőlésszöge 16 Helyzetjelzők 63, 64 Hőmérsékletjelző 11 Hőmérsékletszabályozás 35 Hosszanti ülésbeállítás 16 Hűtőfolyadékszint 11, 55 Hűtőfolyadékszintjelző 11	L	Légkondicionálás bekapcsolása/kikapcsolása 34 Légzsák visszajelző 12 Légzsákrendszer 12, 40, V-VII Légzsákrendszer hibás működése 11, 40 Levegőelosztás 36	M	Mennyezetvilágítás 32 Méretek 70, 71 Minimális fékfolyadékszintjelző 11 Motorháztető alatti biztosítékok 60 Motorháztető 61 Motorháztető nyitása 52 Motorok: 1 literes benzines motor 53 1,4 literes HDI Turbo Diesel motor 54 Motorolaj 56 Műszercsoport 8, 9, 10 Műszercsoport kijelzője 8-9 Műszerfal 6
I	Index 13 Indítás 27 Irányjelzők 64 Irányjelzők (index) 13, 65 Isofix (rögzítők) 42-44 Izzócseré 63 Izzók (csere) 63-65	N	Napellenző 45	Ny	Nyitott vezetőoldali ajtóra figyelmeztető jelzés 31
J	Jégmentesítés 33, 36 Jelzőberendezések 13 Jelzőlámpák 11	O	Olajcseré 56 Olajnyomás visszajelző 11 Olajsint ellenőrzése 55 Olajsint 55 Olajsintjelző 10, 53-55 Óra 47 Óra beállítása 47 Országúti fény 13, 63 Övfeszítők III		
K	Kalaptartó 46 Karbantartás XXI-XXII Katalizátor XVII Kerék felszerelése 67				



- P** Páramentesítés33
Parkolás 12, 27, 66
Pohártartó45
Pollen- és porszűrő35
Pótféklámpa64
Pótkerék66
- R** Rakodóhelyek.....45
Rejtett tükör45
Rendszámtábla-
világítás65
- S** SensoDrive 10, 27-29
SensoDrive
váltómű 10, 12, 28-29
SensoDrive váltómű
visszajelző12
Súlyok.....69
- Sz** Számláló9
Szellőzés 18-19, 33-36
Szellőzők33
Szélvédő és oldalsó
ablakok36
Szerszámok.....66
Szintek és ellenőrzésük55
- T** Tartozékcsatlakozó
(12 voltos)45
Távvezérlő 23, 24
Távvezérlő betanítása24
Téli óvintézkedésekXX
Tolatólámpák64
Tompított fény 13, 63
Turbókompresszorral
szerelt gépkocsik27
- T** Tükör behajtása/
kihajtása16
Tüzelőanyag 10, 55, 62
Tüzelőanyag
(minimum szint)10
Tüzelőanyag-ellátás
(megszakítása) XII
Tüzelőanyag fogyasztás.....72
Tüzelőanyag-szint-jelző10
Tüzelőanyag-tartály62
Tüzelőanyag-tartály
feltöltése62
Tüzelőanyag-tartály
űrtartalma 62, 69
- U** ÚjrahasznosításXXIII
Újrahasznosítás és
környezetvédelemXXIII
Utasoldali légszák
kiiktatása 11, 40
- Ü** Ülések 16, 37, 41, 43
Ülések
beállítása ... 16, 37, 41, 43, II
Üzem mód kiválasztása29
- V** Vészvillogó14
Vezetési helyzetII
Vezetési tanácsok X
Vezetőoldali biztonsági
öv bekapcsolására
figyelmeztető jelzés12
Világítás 13, X
Világításkapcsoló13
Villantó13
Vízérzékelő12
- V** Vontatás68, XVI
Vontatható tömegXVI

A GÉPKOCSI KÜLSEJE

Kulcs, távvezérlő,
központi zárás/nyitás..... 23
A motor beindítása 25-26
Elemek 24

Első fényszórók/hátsó lámpák/
ködlámpák/irányjelzők 63, 65
Fényszórók beállítása 14
Izzók cseréje 63-65

Motorháztető nyitása 52

Vontatás 68

Gumiabroncsok, abroncsnyomás..... 73



Fék..... 12, 30, 55
ABS 30

Külső visszapillantó tükör..... 17

Hátsó lámpák, irányjelzők,
pótféklámpa..... 64, 65

Csomagtér 32, 46
Pótkerék, emelő, csere,
felszerelés 66-67

Tanksapka, tüzelőanyag feltöltése ... 62
Tüzelőanyag-szintjelző 10

Ajtók nyitása/zárása 31

MŰSZERFAL

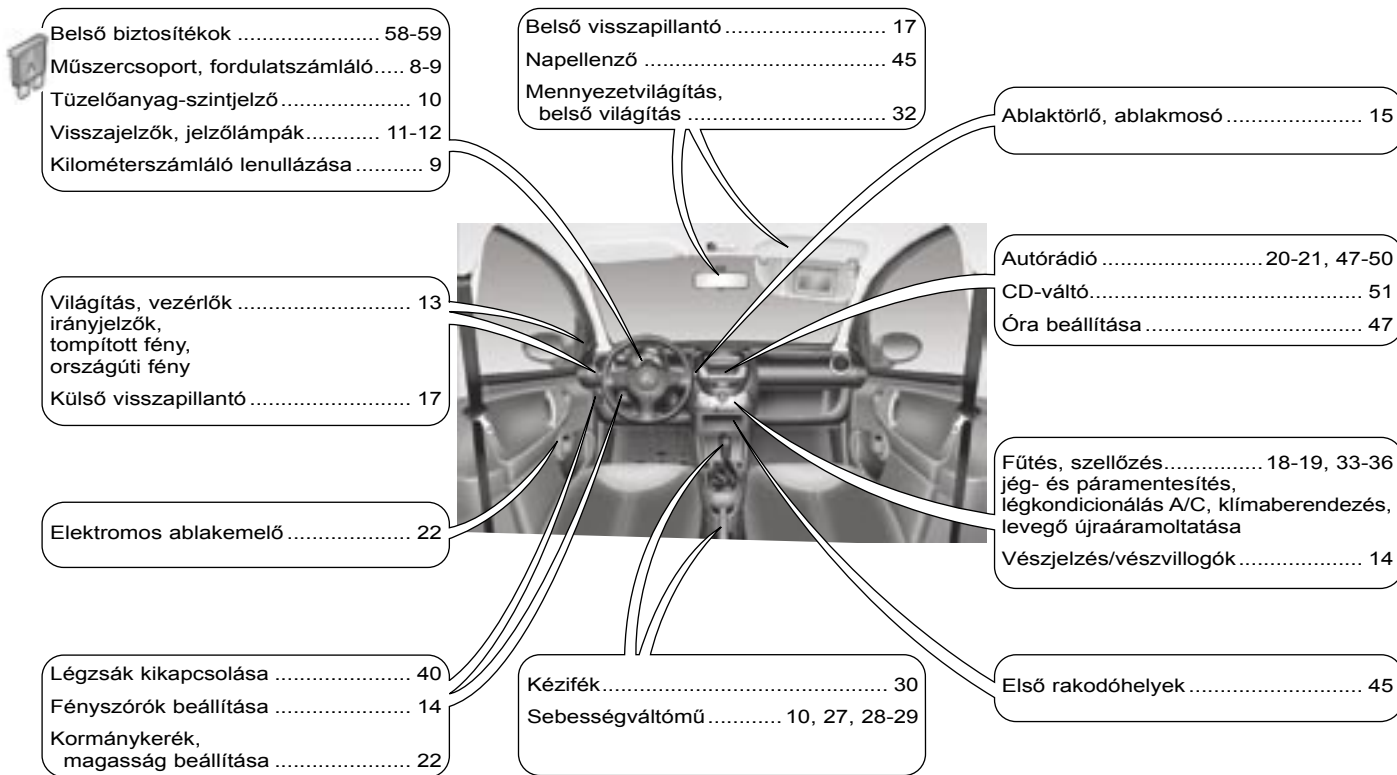

A GÉPKOCSI BELSEJE

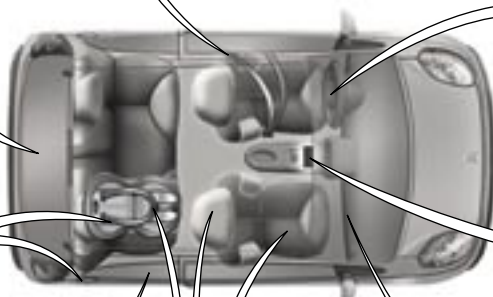

<p>Csomagtér 32 Hátsó rakodóhelyek..... 46</p>	<p>Biztonsági övek37, III-IV</p>	<p>Légzsákrendszer12, V-VII</p>
<p>Isofix rögzítők 42-44 Biztonsági gyermekzár 39</p>	<p>Hátsó fejtámasz..... 38 Első ülés..... 16 Hátsó ülés, üléspad..... 37 Gyermekülések 41-44</p>	<p>Mennyezetvilágítás, belső világítás 32</p>
<p>Hátsó ablakok (5 ajtós vált.)..... 39</p>	<p>Első rakodóhelyek 45</p>	

MŰSZAKI JELLEMZŐK – KARBANTARTÁS

